

OMBU

Máquinas agrícolas & Remolques

CRV

ACOPLADO TOLVA AUTODESCARGABLE 18 / 22 y 26



REV. 02

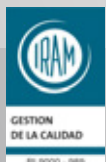

MANUAL TÉCNICO DEL USUARIO

La empresa **Ombu** lo invita a leer el siguiente **Manual Técnico del Usuario** antes de empezar a utilizar el equipo y le agradece la confianza depositada, de esa confianza depende que nuestros equipos sean de óptima calidad, logrando la mejora continua a través del trato directo con nuestros clientes.

Cualquier duda o inconveniente no dude en comunicarse con nuestros técnicos o personal autorizado para evacuar inmediatamente sus dudas, es esta nuestra política que nos permite garantizar nuestra mejora continua y la plena satisfacción de nuestros usuarios.

Lea atentamente el Manual antes de comenzar a operar su equipo y mantengalo cerca para evacuar dudas en cualquier momento.

Algunas imágenes pueden tener variaciones con respecto al equipo adquirido, sin que ello genere una complicación a la hora de tener en cuenta el manual y las instrucciones aquí volcadas.

En caso de necesitar información adicional, o realizar sugerencias, puede utilizar nuestra línea directa telefónica: 0810 4444 OMBU (6628)

Es importante que conozca y recuerde que su máquina posee un número que la identifica como única, ese número se encuentra ubicado en la chapa identificatoria y representa un único equipo.

En caso de dudas o ampliación de la información, comuníquese con nuestra empresa a las siguientes direcciones:

Fábrica:

(54)-(03471)-471027 líneas rotativas

e-mail:

info@maquinasombu.com.ar

0 800 888 OMBU (6628)

www.maquinasombu.com.ar

Se deberá indicar el Modelo y Numero de serie del equipo, grabado en la placa identificadora ubicada en el frente de la tolva del lado derecho de la misma.

INFORMACION DE IMPORTANCIA

Señor usuario:

Por intermedio del la presente, comunicamos a Ud., los pasos a seguir en el caso de tener que realizar algun reclamo y/o devolucion de partes y/o conjuntos de una unidad fabricada por **OMBU S.A.**:

- 1) Al notificar del desperfecto a la empresa, debe identificar a la unidad por modelo y número de chasis
- 2) Si la parte y/o conjunto en cuestión es un producto comercial, es decir, un producto no fabricado por **OMBU S.A.**, se realizara la correspondiente reposición del mismo con cargo hasta su devolución previa verificación y control del componente.
Se ruega no desarmar las partes y/o conjuntos dañados ya que de este modo el proveedor no reconocerá ningún tipo de garantia
- 3) Si la parte y/o conjunto es fabricado por **OMBU S. A.**, se procederá de igual manera que en el punto N° 2, siendo en este caso, el departamento de Ingeniería de Productos de **OMBU S.A.**, el responsable de determinar si corresponde ser reconocido en Garantía Comercial
- 4) Se debe reclamar o solicitar los elementos según el número de pieza que figura en el catálogo de piezas y repuestos.

Es de suma importancia disponer de un breve comentario describiendo la posible causa de la rotura de la parte y/o conjunto averiado.
En caso de dudas o ampliación de la información, comuníquese con nuestra empresa, adjuntamos direcciones al final del siguiente manual.

Dpto de Ventas
OMBU S.A.

CONDICIONES GENERALES DE GARANTÍA

OMBU S.A garantiza cada equipo nuevo, contra defectos de material y fabricación, siempre y cuando la maquina sea utilizada de una forma normal y razonable, según las instrucciones indicadas en el **Manual Técnico del Usuario** y mantenimiento del equipo.

Esta garantía se extiende únicamente al comprador original durante un periodo de doce (12) meses a contar desde la fecha de entrega al comprador original.

OMBU S.A. reparará o sustituirá cualquier pieza o piezas de aquella maquina en la que el examen por parte del equipo de Ingenieros de **OMBU S.A.** determine que son defectuosas en material o construcción.

Estas reparaciones o sustituciones serán llevadas a cabo en la planta de **OMBU S.A.** de la ciudad de Las Parejas o en su defecto en sus concesionarios o talleres autorizados.

La garantía de **OMBU S.A.** no será de aplicación a:

- Los ajustes normales, regulaciones y los servicios de mantenimiento.
- Las piezas de desgaste normal o recambio, tales como aceites y lubricantes, piezas de goma y caucho, burletes y mangueras hidráulicas, engranajes, cadenas, rótulas, siendo este detalle meramente enunciativo.
- Los desperfectos que sean resultado de un uso indebido o un funcionamiento de la máquina de una manera o para una finalidad que no sean las recomendadas por **OMBU S.A.**
- Las reparaciones, las modificaciones o las alteraciones que, a juicio exclusivo de la empresa, hayan afectado de una forma adversa al funcionamiento o desempeño del equipo.
- Los elementos que hayan sido sometidos a un uso indebido, a negligencia, o a una falta de mantenimiento o mantenimiento incorrecto.
- Los componentes principales o accesorios comerciales tales como, balanza electrónica, caja de transmisión, neumáticos o baterías gozan de una garantía individual y separada, del fabricante original.

CONDICIONES GENERALES DE GARANTÍA

El uso en el producto de cualquier pieza que no sea una de las piezas aprobadas por **OMBU S.A.** invalida la presente garantía.

Nada del contenido en la presente garantía hará a **OMBU S.A.** responsable ante cualquier persona o entidad de pérdidas, lesiones o deterioros de cualquier clase que fuere resultante de cualquier defecto o avería de la maquina.

Tampoco resulta responsable **OMBU S.A.** por daños materiales, lesiones o cualquier otro perjuicio a terceros o a sus bienes derivados del uso de los equipos que comercializa.

HASTA EL PUNTO EN QUE ESTE LIMITADO POR LA LEY, LA PRESENTE GARANTÍA ES EN SUSTITUCIÓN DE CUALQUIER OTRA GARANTÍA, EXPRESA O IMPLÍCITA.

OMBU S.A. no hace alegación alguna de que la maquina tenga capacidad para llevar a cabo cualquiera de las funciones que no sean contenidas en la documentación escrita, catálogos o las especificaciones de la empresa que acompañan la entrega de la maquina.

Ningún representante esta autorizado para dar otra garantía o para asumir cualquier otra responsabilidad en nombre de **OMBU S.A.** en relación con la venta, el servicio o la reparación de cualquier maquina fabricada por la empresa, salvo persona autorizada por el Departamento de Ventas.

OMBU S.A. se reserva el derecho de efectuar cambios de diseño o mejoras de sus productos sin que aquello implique ninguna obligación para la misma de cambio o de mejora en la garantía de productos fabricados con anterioridad.

CHAPA IDENTIFICATORIA DEL EQUIPO

Es importante que conozca y recuerde que su máquina posee un número que la identifica como única, ese número se encuentra ubicado en la chapa identificatoria y representa un único equipo.

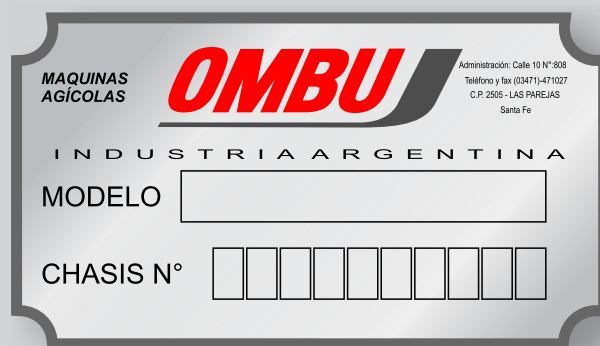

Identificación de la máquina

La máquina y sus principales conjuntos, poseen plaquetas de identificación.

Es importante anotarlas en el espacio destinado a tal fin, situado en la imagen superior

ya que es imprescindible que en el momento de solicitar asistencia técnica o piezas de repuesto, se informe del modelo y número de serie.

1 - Identificación general de la máquina:

Localizada en el lado delantero, derecho de la máquina tolva.

Datos de la fábrica, marca y n° del motor, n° de chasis, modelo y año de fabricación.



Tema		Pagina
Seguridad - Señales		Pág. 9
Características		Pág.12
Dimensiones generales		Pág.13
Recepción		Pág.15
Recomendaciones generales		Pág.16
Seguridad		Pág.17
Precauciones		Pág.19
Neumáticos de alta Flotación - Descripción		Pág.24
Acople cardánico		Pág.26
Operación		Pág.28
Descripción y características		Pág.30
Rotulaciones de seguridad e informativas		Pág.32
Catalogo de repuestos		Pág.33
Alineación		Pág.60
Mantenimiento		Pág.63
Problemas y soluciones		Pág.66
Repuestos		Pág.68



SEÑALES UNIVERSALES

Han sido desarrolladas para proporcionar un medio de comunicación uniforme entre los trabajadores que se encuentran en el terreno y los operadores de equipos.

Son especialmente útiles cuando se trabaja alrededor de maquinaria con mucho ruido o cuando el idioma entre ellos es diferente.

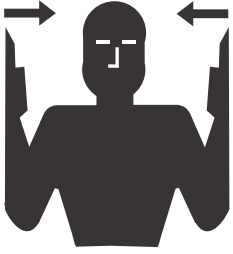
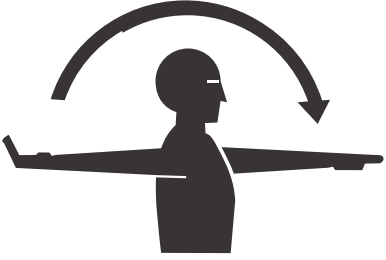
Existen once señales reconocidas según la ASAE S351:

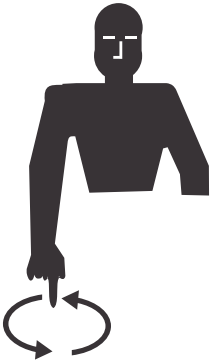
			
<p>Venga hacia mi: Levante la mano verticalmente sobre la cabeza, con la mano abierta hacia el frente, y rote la mano en círculos grandes horizontales.</p>	<p>Muévase hacia mi: Indique hacia la persona(s), vehículo(s), Unidad(es) con señas manteniendo el brazo horizontalmente hacia el frente, palma de la mano hacia arriba y moviéndola hacia la cara</p>	<p>Hasta este ancho: Coloque las palmas de las manos a la altura de las orejas, abiertas hacia la cabeza y un poco al frente de la cara, después mueva las manos hacia adentro hasta indicar la distancia deseada.</p>	<p>Muévase hacia afuera: Colóquese mirando el hacia el sitio o dirección que quiere moverse: mantenga el brazo horizontalmente extendido hacia atrás, después mueva el brazo completamente extendido en forma semi-circular sobre la cabeza hasta colocarlo al frente en forma horizontal, con la palma de la mano hacia abajo indicando la dirección a moverse.</p>

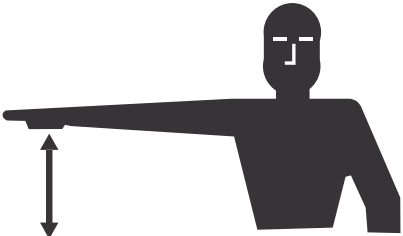
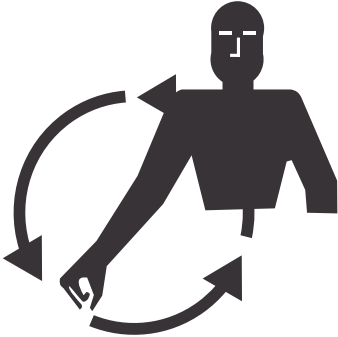
	<p>Bajar equipos: Con cualquiera de las dos manos mostrando hacia el suelo, haga movimientos en círculos pequeños.</p>		<p>Levantar equipos: Con cualquiera de las dos manos a la altura de la cabeza, haga movimientos en círculos pequeños.</p>
	<p>Despacio: Extienda el brazo horizontalmente hacia un lado con la palma de la mano hacia abajo, con movimientos suaves, suba y baje el brazo por varias veces no menos de 45 grados, ni mayor a la posición horizontal.</p>		<p>Encienda el motor: Simule encendido un motor con movimientos circulares a la altura de la cintura.</p>

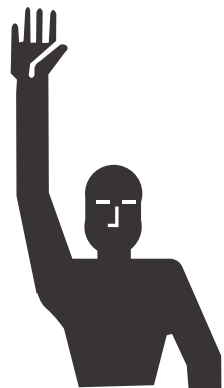

Pare: Levante y extienda el brazo con la palma de la mano hacia el frente, mantenga esta posición hasta que la señal sea entendida.

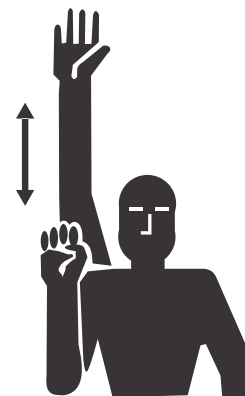

Imprima velocidad: Levantar la mano hasta la altura del hombro con el puño cerrado después extender el brazo completamente hacia arriba y volverlo a colocar rápidamente a la altura del hombro varias veces.

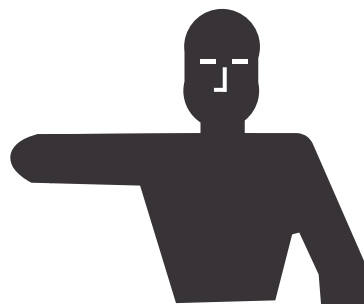

Apague el motor: Colocar cualquiera de las dos manos a la altura del cuello e indique la señal de cortar la garganta.

Señales de las manos para seguridad agrícola.



Presión de inflado de los neumáticos

Se debe controlar cada 50 hs. la presión de inflado de los neumáticos.

La presión adecuada es fundamental para la vida útil de los neumáticos y el correcto funcionamiento del equipo.

DIMENSIONES GENERALES

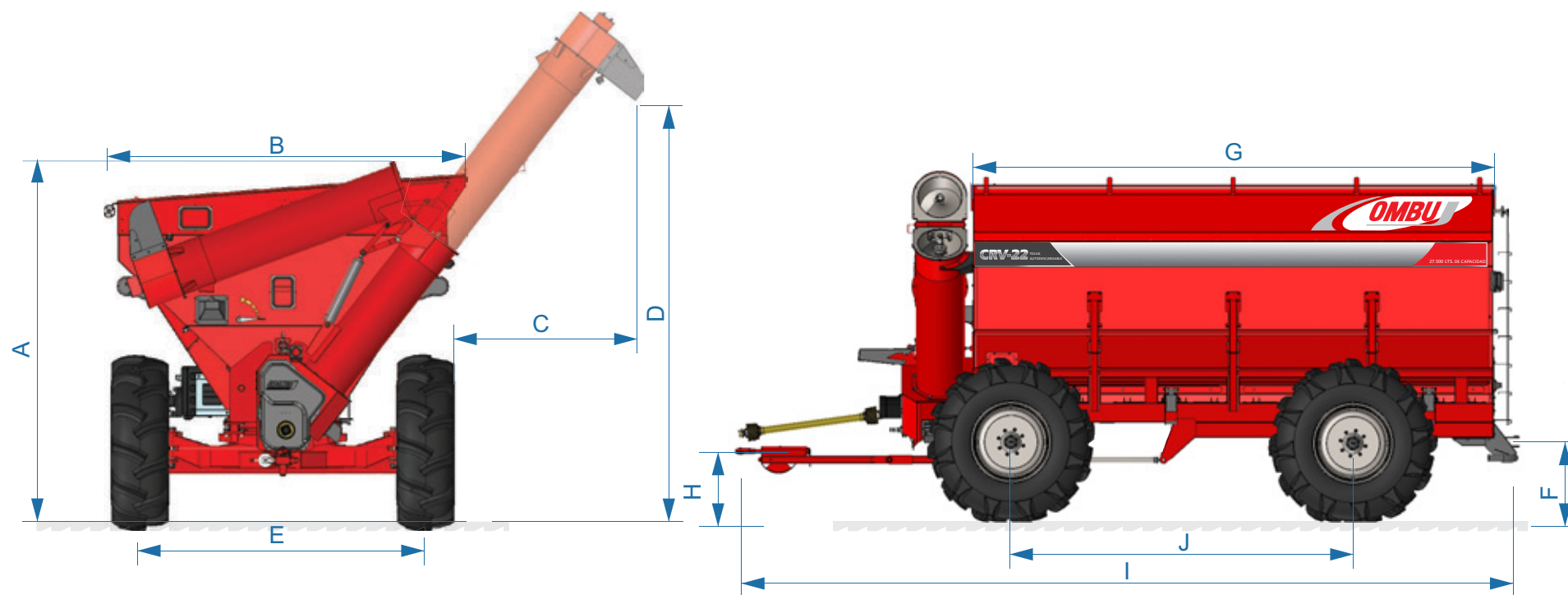

MODELOS	A - Altura	B - Ancho Total	C - Neumático / Descarga	D - Altura Descarga	E - Trocha	F - Enganche Tras.	G - Longitud	H - Enganche Del.	I - Longitud	J - Entrecentros
CRV - 18	3815	3650	2000	4500	2965	865	5000	Regulable	7800	3690
CRV - 22	3815	3740	2000	4530	2965	865	5650	Regulable	8492	3690
CRV - 26	3890	3840	2000	4530	2965	865	5650	Regulable	8492	3690

* - Medidas expresadas en mm

Características	CRV 18	CRV 22	CRV 26
Volúmen de Carga:	22,500 Lts	27,500 Lts	32,500 Lts
Peso:	18 TN	22 TN	26 TN
Tractor:			
Potencia mínima:	79 hp / 80 cv	98,5 hp / 100 cv	118 hp / 120 cv
Toma de potencia:	540 R.P.M.		
Diametro de camisa:	460 mm	480 mm	480 mm
Fondo de tolva:	Rebatible desde el exterior		
Velocidades:			
Velocidad de descarga (Litros)	7.500 Lts/min.	9.166 Lts/min.	9.166 Lts/min.
Velocidad de descarga (Trigo)	6 Tn/min.	7,33 Tn/min.	7,33 Tn/min.
Velocidad de descarga total	2,5 min.	3 min.	3,5 min.
Transmisión:			
Sinfin Tubo de descarga	Caja a engranajes, en baño de aceite.		
Sinfin fondo carrocería	Cadena 1" (ASA 80 H)	Cadena 1" (ASA 80 2H)	Cadena 1" (ASA 80 2H)
Eje / Neumáticos:			
Eje de Transporte	23.1 x 30 (Cant. 4)	23.1 x 30 (Cant. 4)	23.1 x 30 (Cant. 2) // 24.5 x 32 (Cant. 2)
Puerta de descarga rápida inferior	Estandar		
Puerta de descarga rápida delantera	Estandar (Con boquilla para embolsar)		
Para golpe trasero	Estandar		
Caja de herramientas	Estandar		
Tanque de agua	Estandar (Con deposito para jabón)		
Cobertor de carga	Lona enrollable		
Balanza electrónica	Opcional		
Luces eléctricas	Estandar (Con leds)		

RECEPCIÓN

Recepción de la máquina nueva

En el momento de recibir la tolva adquirida, deberá entender los conceptos básicos para el uso de la misma. Para ello, es importante la lectura cuidadosa de este Manual.

Tenerlo siempre a mano, facilitará el acceso a su información cuando surjan dudas o inquietudes durante el uso.

Si toda esta información no fuera suficiente frente a una situación no prevista, rogamos comunicarse a nuestro servicio de Post Venta. Es también importante verificar los números que identifica a la tolva y anotarlos en el espacio destinado para tal fin, situado al comienzo de este Manual (pag.7).

Convención

Lado derecho/Lado izquierdo

El esquema indica la convención para identificar el lado derecho y lado izquierdo de la tolva, necesario para la interpretación correcta de las indicaciones contenidas en este Manual.

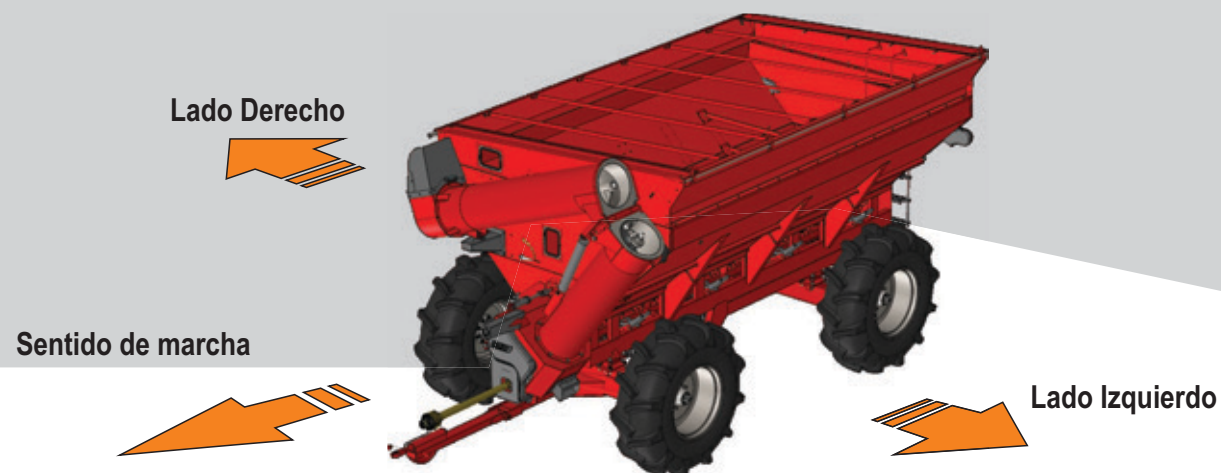



Recomendaciones generales

El objetivo principal de una Tolva Autodescargable es darle una solución rápida al trabajo a realizar en el momento de la cosecha de cualquier cereal.

Al complementar el trabajo de una cosechadora se reduce notablemente el tiempo de entrega del cereal a su disposición final logrando así una mayor productividad, disminuyendo los tiempos ociosos y facilitando la logística y el proceso.



Existen, además, otros usos agropecuarios en donde una tolva autodescargable facilita el trabajo, a continuación detallamos las virtudes de las tolvas autodescargables OMBU en los modelos de 18, 22 y 26 toneladas.

En las páginas siguientes se detalla todo lo que usted debe saber antes de empezar a utilizar nuestros productos, todas sus características y prestaciones.

Es prioridad fundamental que el operario del equipo haya leído minuciosamente el siguiente manual y haya comprendido los aspectos fundamentales del uso del mismo.

Ubique y memorice sus indicaciones, le serán de mucha ayuda para recordar el mantenimiento de la máquina y la prevención de accidentes.

Tomese el tiempo necesario para leer y aprender todas las indicaciones y advertencias plasmadas en el manual.

Recomendaciones de seguridad para el operador referidas al manejo del equipo (operación o traslado)

Pruebas previas:

Antes de entregar una Tolva autodescargable Ombu, personal capacitado realiza una prueba en vacío del funcionamiento de todos los componentes en general, tubo de descarga, sinfines mecanismos de apertura, etc.

Al ser entregada a su usuario la Tolva autodescargable Ombu cuenta con todos sus mecanismos lubricados.

Mantenga la Tolva siempre limpia, sin grasitud o restos de aceites y tierra. Esto ayudara a evitar accidentes, resbalarse o tropezar en estos equipos es uno de los accidentes más frecuentes, debido a la falta de limpieza de lugares de acceso y de tránsito.

Mantener los signos de seguridad en buenas condiciones y no obstaculizar su lectura con objetos.

Leer y releer las indicaciones lo ayudara, con el paso del tiempo, a adquirir normas de utilización del equipo, no las obstruya o dañe adrede.

No ingerir bebidas alcohólicas, calmantes o estimulantes, etc. antes del trabajo.





Recomendaciones de seguridad para el operador referidas al manejo del equipo (operación o traslado)

Transporte:

Cuando la tolva autodescargable debe ser trasladada por ruta, el medio de transporte mas seguro es sobre camión con carretón bajo o semi-remolque de plataforma playa.



La operación de izaje debe ser realizada por un operario calificado.
No debe haber personas en el sector de maniobras en un radio de 5 m



Operación:

La velocidad de circulación, en el caso de caminos, no debe superar las velocidades permitidas por vialidad nacional.

En caso de Tolvas es 25 km vacías y 10 km/hora llena.



En caso de enfrentar una pendiente, antes colocar la marcha que le permita un ascenso seguro.

No mover el equipo en un declive con la transmisión del tractor en punto muerto.

Evitar traslados nocturnos o en condiciones de muy baja visibilidad.

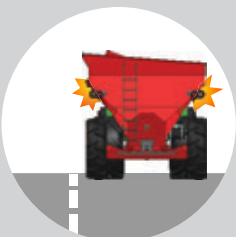

En traslados y en trabajo, tener en cuenta la altura máxima del equipo en función de la permitida en puentes y cableados de energía eléctrica.

No permitir pasajeros en la máquina cuando esté trabajando.

Al circular por caminos o carreteras públicas, además de respetarse todas la leyes de circulación, llevar las luces intermitentes encendidas.

SEGURIDAD

Cambio de neumáticos:

En caso de ser necesario cambiar una rueda en el equipo, proceda observando todas las medidas de seguridad:

- Calzar las ruedas para evitar cualquier desplazamiento de la máquina.
- Realizar la operación sobre un piso lo más duro y nivelado posible.
- Usar un gato hidráulico, de no poseer utilizar gatos mecánicos, tomando todas las precauciones posibles o aparejos eléctricos.
- Es recomendable realizar la tarea del cambio de Neumáticos entre dos personas.
- Colocar la cubierta e inmediatamente después, colocar las tuercas de la rueda.
- Ajustar con herramienta hexagonal
- Realizar la tensión de ajuste final con torquimetro de 40 kgm.

Bulonería del eje:

La sujeción del chasis al eje se realiza mediante bulones grado 5.
Ajustar los mismos con herramienta hexagonal.



Se recomienda reapretar frecuentemente la bulonería de las ruedas y los ejes, en la primer semana de trabajo de cada cosecha, para lograr el asentamiento de las llantas.



Enganche del acoplado tolva al tractor.

Verificar el estado de la barra del tractor, de modo que esta sea lo mas estable posible.

No debe generar movimiento vertical u horizontal que afecte el arrastre de la tolva.

Regular la altura de la tolva mediante el gato mecánico, hasta que coincida con la altura del enganche del tractor.

Luego de este paso, realice el acercamiento del tractor al enganche de la tolva, colocar el perno y la traba de seguridad del mismo.



Siempre colocar la traba de seguridad del perno para evitar desenganches accidentales.
Una vez realizada todas las maniobras, no olvide retirar el gato mecánico.

Acople de la barra de mando

La Tolva autodescargable OMBU utiliza una barra de mando cardánica telescópica. Está conectada a la transmisión de la tolva mediante bridas con safes a fusibles. El extremo libre posee un acople rápido con seguro a bolitas, para conectarla a la toma de potencia.



Evite el uso de prendas sueltas o elementos que puedan ser enganchados por estas partes en movimiento.
Para realizar operaciones en la zona de la manga cardánica, apagar el tractor y realizarlas con la transmision detenida.



No trabajar sin los elementos protectores de la barra de mando.
No exceder las revoluciones recomendadas de trabajo: 540 RPM

PRECAUCIONES

Conexiones de la barra de mando a la toma de fuerza del tractor.

Verificar que la toma de potencia del tractor y el acople rápido de la barra estén en buenas condiciones, limpias y debidamente lubricadas.



Siempre colocar la traba de seguridad del perno para evitar desenganches accidentales. Una vez realizada todas las maniobras, no olvide retirar el gato mecánico.



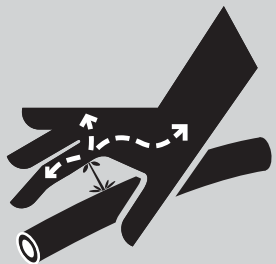

Conexión de las mangueras hidráulicas

- Antes de colocar las mangueras al tractor se deberá verificar la limpieza de los acoples.
- No desacople las mangueras sin antes haber descomprimido el sistema hidráulico del tractor, esto se logra deteniendo el motor del tractor y moviendo las palancas hacia ambos lados de la válvula de comando del tractor.
- Las mangueras poseen en sus extremos acoples rápidos macho 1/2" NPT que se corresponden a los acoples hembra que se encuentran en la parte trasera del tractor.
- Cada manguera tiene protectores plásticos, para protegerlos de la suciedad.
- Es conveniente realizar una verificación periódica del estado de las mangueras hidráulicas y de los conectores.
- En caso de encontrar una avería ya sea en toda la manguera o en la parte de goma exterior, ésta deberá ser cambiada de inmediato.
- Para poder manipular conexiones hidráulicas y depósitos de aceite, el equipo debe estar parado y frío.
- Cualquier fluido sometido a alta presión, puede causar lesiones importantes en los ojos y en la piel.
- Si alguien es lesionado por esta razón, se lo debe trasladar al centro médico más cercano.
- No mezclar nunca fluidos hidráulicos de diferente tipo o marca, ni agregar aditivos.
- Siempre tener la precaución de limpiar previamente el lugar de trabajo, antes de retirar filtro o tapones.
- Prueba en vacío: Poner el motor hidráulico en marcha y accionar los comandos de la llave inversora para poder verificar el correcto funcionamiento del mismo.



PRECAUCIONES

Seguridad:

La maquinas agrícolas presentan riesgos si se las utiliza inadecuadamente. Usted debe pensar en la seguridad de operación de los equipos que están bajo su responsabilidad. Analice las instrucciones y las advertencias que se encuentren sobre la propia tolva. Identifique los puntos con movimiento, tales como engranajes, cadenas, hidráulicos, conexiones, etc. Entienda y respete el significado de las calcomanías. No permita acercarse a los niños al equipo. No traslade personas sobre la propia máquina.

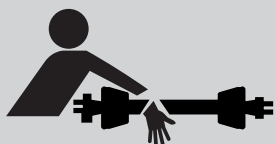

Barra de mando

- El contacto con cualquier parte de la barra de mando o de la maquina en movimiento puede producir graves accidentes.
 - Compruebe que la barra de mando este debidamente fijada a la toma de fuerza del tractor y a la tolva.
 - Evite el uso de prendas sueltas o elementos que puedan ser enganchados por las partes en movimiento.
 - Poner en punto muerto la transmisión, apagar el motor del tractor, sacar la llave y esperar que se detenga la transmisión antes de bajarse del tractor o efectuar cualquier operación sobre la barra de mando.
 - Iluminar la zona de trabajo de la transmisión durante las fases de instalación y uso nocturno o en caso de escasa visibilidad
 - Asegurase que conoce perfectamente los comandos de control del tractor.
 - Verificar que las partes en movimiento funcionan correctamente.
 - Verificar que no quedan elementos sin ajustar, o herramientas olvidadas.
 - No utilizar la barra como apoyo o peldaño .
- En caso de sobrecarga se corta el tornillo fusible.
Se vuelve a montar cambiando el tornillo fusible.
Utilizar tornillo común, no utilizar tornillo de alta resistencia).



NEUMÁTICOS DE ALTA FLOTACIÓN

En planteos de siembra directa, el cuidado de la compactación del suelo es un factor crucial y las tolvas no escapan a las generales de la ley, máxime cuando se trabaja con equipos de cada vez mayor capacidad de carga.

Se suplantaron rodados que equipaban las tolvas convencionales (100 libras/pulgada² de presión de inflado) por los neumáticos de alta flotación con mayor ancho de pisada y menor presión (30 libras/pulgada²). La tendencia apunta al uso creciente de rodados radiales que permiten reducir la presión de inflado a 28 libras/pulgada², con las consiguientes ventajas a la hora de reducir las huellas y la compactación superficial.

El pasaje de maquinaria sobre el suelo provoca varios efectos negativos, uno de ellos, es la compactación, definida como la resistencia que ofrece el suelo a ser penetrado por un objeto y representa una reducción en la cantidad y volumen ocupado por los poros.

Esto disminuye la cantidad de aire y agua que puede retener el suelo, reduciendo su capacidad de infiltración, lo que impide el normal desarrollo de las raíces. Además dificulta la distribución de agua, aire y nutrientes.

En estas condiciones la planta posee menos cantidad de raíces para explorar el suelo y poder extraer agua y nutrientes, reduciendo el rendimiento final.

Los neumáticos agrícolas, producen deformación del suelo en la interface rueda-suelo produciendo diferentes grados de compactación, donde los valores más altos se encuentran en la superficie de la huella y por debajo en el centro de la misma.

Queda claro que el crecimiento y rendimiento de un cultivo es afectado por el proceso de compactación.

La huella depende siempre en un 70 % de la primer pisada por lo tanto el tractor debe rodar con la mínima presión en sus neumáticos, de nada sirve que el acoplado tolva ruede con neumáticos de alta flotación, traccionado por un tractor con neumáticos de alta presión de inflado en sus neumáticos.

Otro concepto que debe quedar claro es que los neumáticos ejercen sobre el suelo una presión máxima equivalente a la presión de inflado, por lo tanto un neumático nunca podrá ejercer una presión sobre el suelo mayor que la de inflado, siendo recomendable trabajar siempre con la mínima presión de inflado permitida por la característica del neumático, dimensión y carga máxima soportada.



1. Siempre se deberá tener en cuenta que la mejor respuesta para una mayor capacidad de carga, menor índice de compactación, óptima pisada y la entrega de la mejor tracción estará en un neumático RADIAL.

2. El 70% de la presión total ejercida por el paso sucesivo de varias ruedas por el mismo lugar, lo ejerce siempre la primera pisada, de allí la importancia que tolvas autodescargables tengan presión uniforme de inflado en sus neumáticos.

3. Cuando se trabaja sobre suelos más húmedos, planificar la descarga en las tolvas en las cabeceras, evitando así el tránsito pesado dentro del campo.

4. En siembra directa, las tolvas deben evitar la utilización de neumáticos con dibujos que agredan a la cobertura del suelo (rastrojo), ya que se puede reducir la protección del suelo y aumentando la agresividad de presión sobre el suelo y el huelleado. Si no hay necesidad de tracción se deben utilizar siempre dibujos lo menos agresivos posibles.

5. El equipamiento más conveniente para trasladar los granos son los acoplados-tolvas de un solo eje, dado que cargan el peso en el tren trasero del tractor de forma más dinámica. Tener la precaución que ante situaciones de falta de piso no deben ser cargados a su máxima capacidad.

6. Los camiones no deben entrar al lote bajo ninguna circunstancia, deben estar ubicados en los caminos.

7. La compactación está estrechamente relacionada con la textura del suelo y con el contenido de humedad del mismo.

Mientras más húmedo y arcilloso sea el suelo, mayor será la densificación lograda por una misma presión específica sobre el suelo.

Los suelos arcillosos que contiene arcilla plásticas se descompactan más fácilmente que los suelos arenosos.

8. La mayor presión que puede ejercer un neumático sobre el suelo es su presión de inflado. Mayor presión de inflado significa mayor presión al suelo por ende mayor compactación.

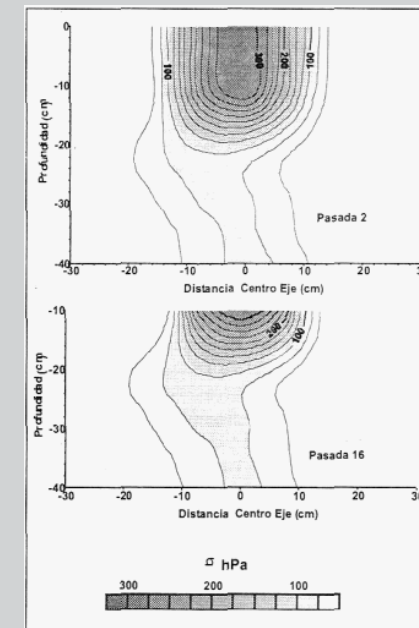

Conexión de la barra de mando a la toma de fuerza del tractor.

Verificar que la toma de potencia del tractor y el acople rápido de la barra de mando estén en buenas condiciones, libres de suciedades e impurezas y debidamente lubricados.

Introducir el acople rápido y deslizar sobre el eje de la toma de fuerza del tractor hasta que se accione el seguro a bolilla, en caso de exceder esta posición, volver el acople hacia atrás hasta asegurar su perfecta colocación.

Respetar la posición correcta de las crucetas.

La apertura de la barra de mando se estipula normalmente en un 40% más de la medida completamente cerrada, y no debe superar los 150-200 mm. como máximo de acople; cuando esta conectada al tractor en posición recta. Esto asegura que transmita la potencia necesaria y al girar no haga tope, evitando así roturas.

Se aconseja realizar un giro cerrado para comprobar el comportamiento de la barra de mando.

Giro máximo de la barra:

En trabajo: 10°

Transmisión parada: 45°

En reposo: 90°

Barra de Mando:

Lubricar con grasa antes de la puesta en marcha y cada 8 hs de trabajo

Los perfiles deslizantes no tienen alemite y deben engrasarse a pincel

Limpiar y engrasar la barra de mando antes de empezar un paro prolongado

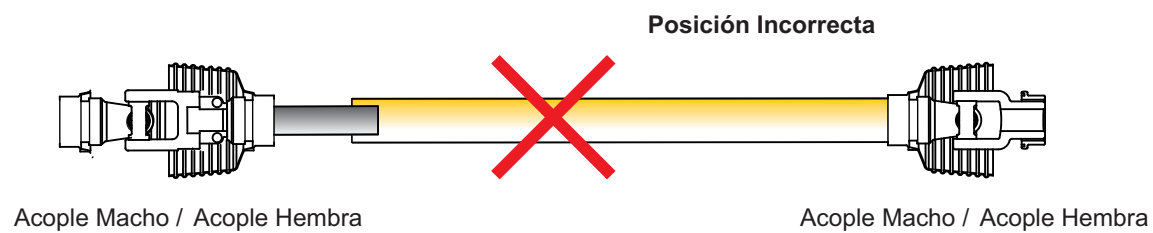
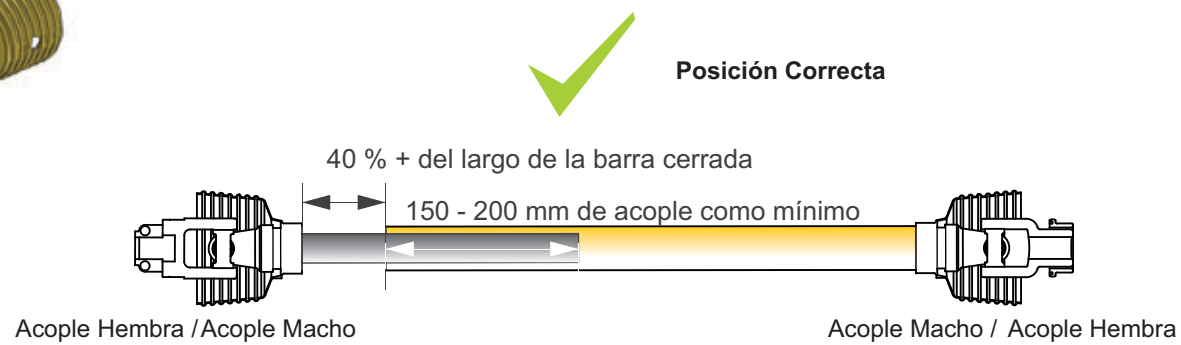
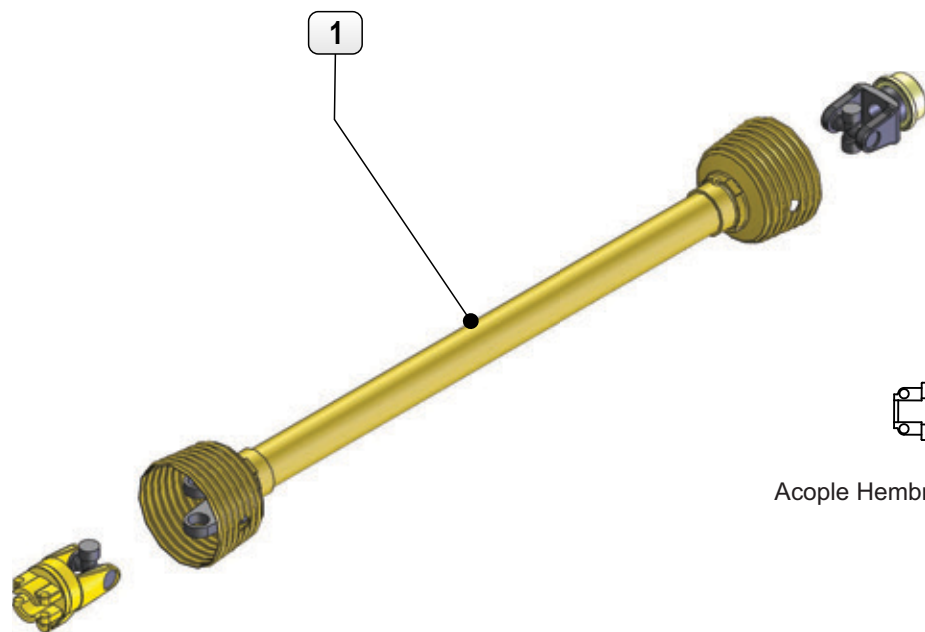

N°	CODIGOS	DESCRIPCIÓN
01	805269	Conjunto Manga Cardánica

CARGA Y DESCARGA DE LA TOLVA

A continuación describiremos los pasos de una correcta operación de trabajo.
Durante todo el ciclo de operaciones, la unidad tractora la tolva y el operario trabajan de manera conjunta.

Carga de la tolva.

La cosechadora abre su tubo de descarga para guiar el acercamiento de la tolva.
Mantener cerrado el tubo de descarga de la tolva, para no colisionar con el de la cosechadora.
La guillotina debe permanecer cerrada para que no ingrese cereal en los sinfines durante la carga del cereal.
Acercar la tolva y marchar acompañando a la cosechadora a su misma velocidad, mientras se carga el cereal.
Esta operación se repite hasta que se observa el nivel de carga de cereal por el visor ubicado en la parte frontal de la tolva.
Una vez completa la descarga, alejese de la cosechadora.



DESCARGA DE CEREAL - DE LA TOLVA AL CONTENEDOR

Trasladar la tolva cargada al sector de descarga, respetando la velocidad máxima de 10 km/h.

Elevar el tubo de descarga unos metros antes, para que sirva de referencia para el operario y pueda realizar el acercamiento.

Acercarse en forma paralela al contenedor.

Conectar la toma de potencia del tractor, acelerar hasta alcanzar las 400 rpm o 1800 rpm del tractor.

Abrir la guillotina paulatinamente hasta la mitad del recorrido de la VÁLVULA direccional del tractor.

Una vez que comience a salir cereal del tubo de descarga, acelerar el tractor hasta alcanzar las 540 rpm.

Abrir totalmente a guillotina

Descargar todo el cereal

Cerrar la guillotina

Cerrar el tubo de descarga

Desconectar la toma de potencia del tractor.



DESCRIPCION Y CARACTERISTICAS





ROTULACIONES DE SEGURIDAD E INFORMATIVAS



Detalle de Rotulaciones	
N°	CODIGOS
1	0703-25
2	0703-26
3	0703-22
4	0703-23
5	0703-19
6	0703-28
7	0703-27
8	0703-30
9	0703-38

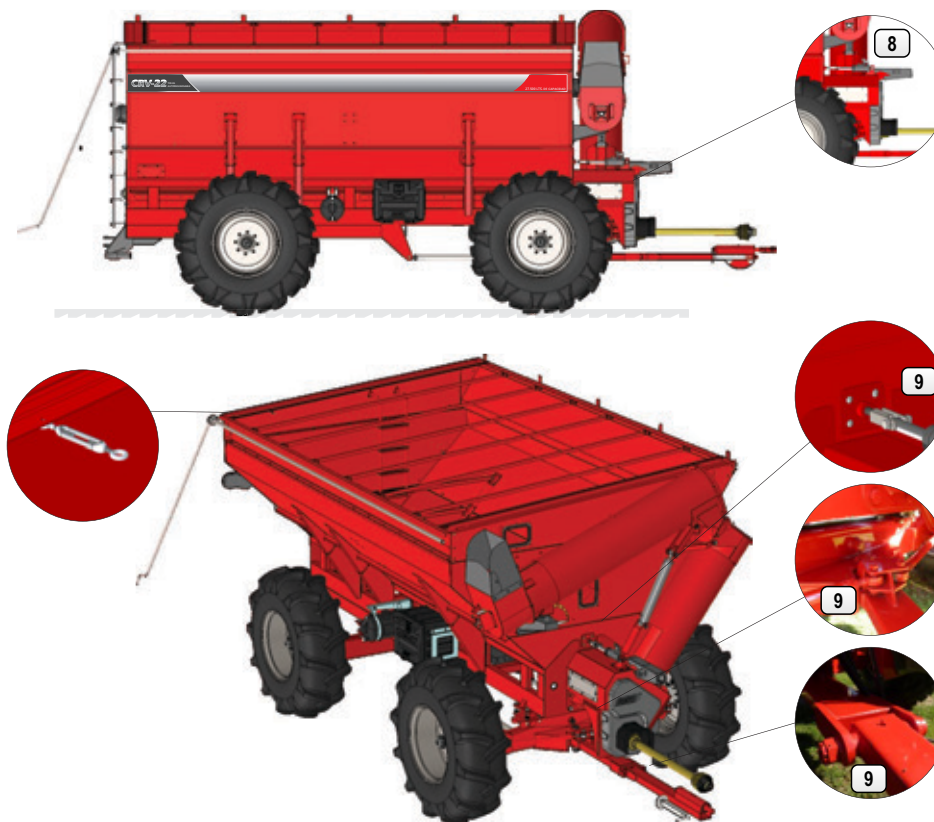

CATALOGO DE REPUESTOS

MANDO DE SINFINES - TOLVA AUTODESCARGABLE 22 y 26 TT

N°	CODIGOS	DESCRIPCIÓN	N°	CODIGOS	DESCRIPCIÓN
1	808450	Cobertura Transmisión CRV	31	802926	Tuerca Autofrenante RW 3/4" Zincada
2	022647	Conjunto sujeta mangueras	32	805186	Cilindro acc. cuchillas 2 1/2" x 140
3	808191	Pasa chapa	33	800576	Codo 90° H 1/2" NPT x M 1/2" NPT
4	806676	Engranaje doble ASA 80 Z 17	34	802597	Bulón cab. exag. R/W 1/2" x 1"
5	806577	Caja Transmisión	35	014968	Tapa de inspección caja ATAN
6	802156	Tuerca autofrenante 1/2" R/W zincada	36	807145	Cadena ASA 80-2
7	803305	Bulon cabeza exagonal G5 R/W 1/2 x 1-3/4" (z)	37	017702	Conjunto soporte caja escuadra
8	016322	Conjunto armado boquilla de descarga	38	012270	Conj. Soldado estira cadena tubo desc.
9	016285	Boquilla de descarga	39	001066	Buje corto tira cadena
10	800201	Bulon cab. exag. R/W 1/2" x 1 1/4"	40	801344	Aro seeger DIN 472 I: 52
11	802156	Tuerca autofrenante 1/2" R/W zincada	41	800620	Bolillero 6205 2 - RS
12	800510	Bulon cabeza exagonal R/W 5/8 x 1 3/4"	42	807506	Engranaje doble Z-29 ASA 80-2
13	801074	Arandela lisa 5/8"	43	011059	Buje separador de engranaje con rodamiento
14	801012	Arandela grower 5/8"	44	800801	Bulón cab. exag. R/W 5/8" x 4"
15	800511	Tuerca exag. lisa R/W 5/8" (Vuelo chico)	45	805170	Engranaje doble ASA 80 tira cadena (Z=12)
16	014926	Conjunto caja	46	802156	Tuerca autofrenante 1/2" R/W zincada
17	014919	Conjunto sinfin inferior	47	800202	Arandela lisa 1/2"
18	806497	Rodamiento FDECL 211 - 55	48	802906	Bulón Cab. Hexag. G5 RW 1/2" x 1 1/2" (D)
19	017429	Conjunto tapa guillotina	49	805269	Conjunto barra cardánica
20	016283	Tapa boquilla	50	806395	Protector plastico barra cardanica
21	800321	Tuerca exag. lisa R/W 1/4" (vuelo chico)	51	800581	Bulon cab. exag. 3/8" x 1"
22	016324	Gatillo boquilla de descarga	52	802540	Tuerca autofrenante 3/8"
23	806517	Resorte de torsion	53	800903	Tuerca autofrenante 5/8" R/W
24	804755	Bulón cab. exag. R/W 1/4" x 1 1/2"	54	806852	Chaveta rectangular 10 X 14 X 56
25	800616	Bulón Cab. Hex. R/W 1/4" x 3/4"	55	800183	Tuerca común 3/8"
26	800063	Arandela Presión 1/4"	56	802289	Tornillo para paragolpes cabeza chata 3/8"
27	800582	Bulon cabeza exagonal R/W 3/8 x 1 1/4"	57	807821	Resorte tracción Transmisión delantera
28	801166	Arandela lisa 3/8"	58	017337	Arandela de sujeción Sinfin barredor
29	016255	Conjunto anclaje regulable	59	800723	Arandela presion 1/2"
30	803601	Bulón Cab. Hex. RW 3/4" x 3"	60	800201	Bulon cab. exag. R/W 1/2" x 1 1/4"

CRV

ACOPLADO TOLVA AUTODESCARGABLE 22 y 26 TT
MANDO DE SINFINES

OMBU
Máquinas agrícolas & Remolques

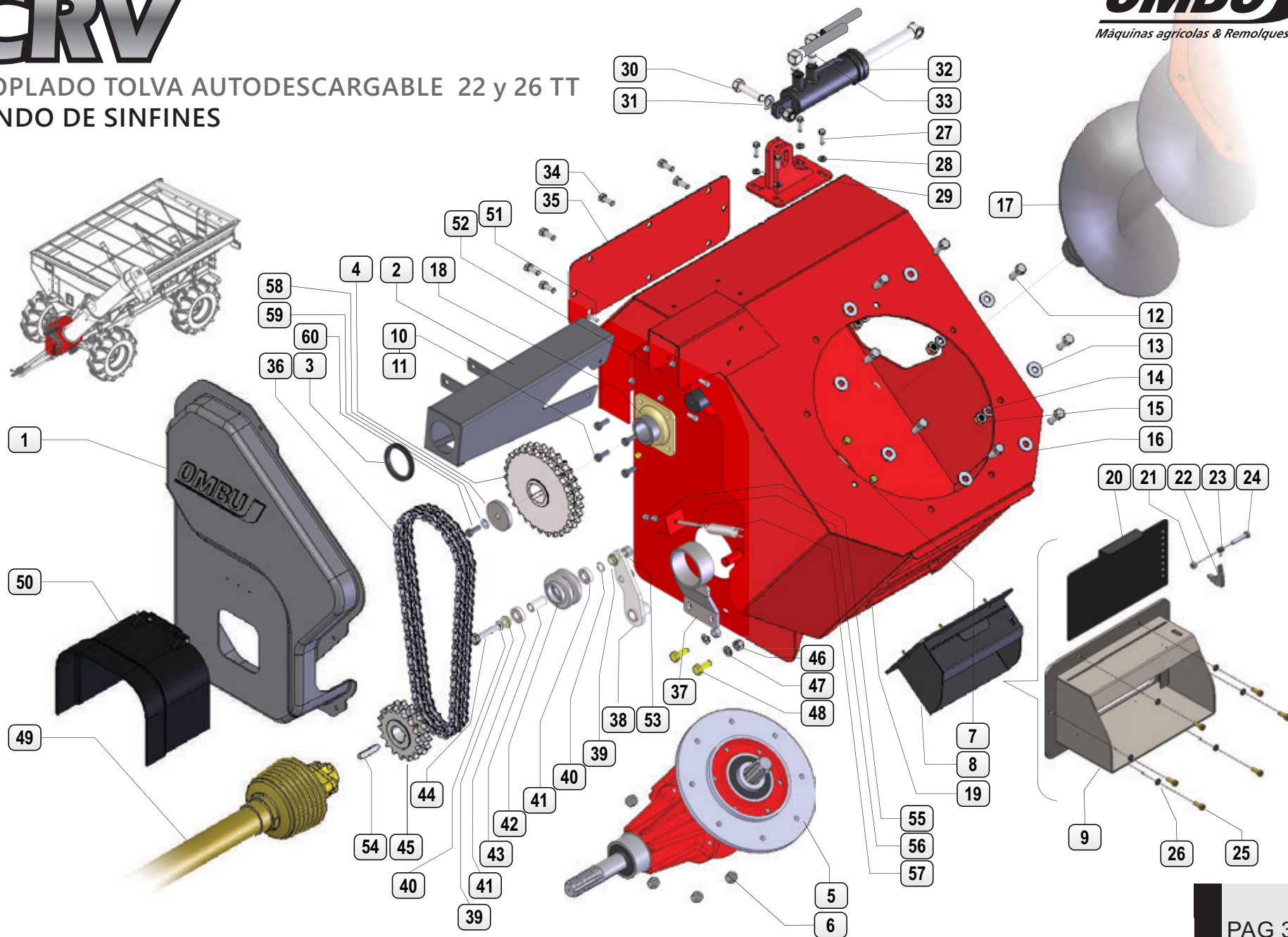

MANDO DE SINFINES - TOLVA AUTODESCARGABLE 18 TT

N°	CODIGOS	DESCRIPCIÓN	N°	CODIGOS	DESCRIPCIÓN
1	808450	Cobertura Transmisión CRV	31	800620	Bolillero 6205 2 - RS
2	022647	Conjunto sujeta mangueras	32	808132	Engranaje simple Z-15 ASA 80
3	808191	Pasa chapa	33	011059	Buje separador de engranaje con rodamiento
4	806676	Engranaje doble ASA 80 Z 17	34	800801	Bulón cab. exag. R/W 5/8" x 4"
5	807993	Caja Transmisión	35	808133	Engranaje simple Z-31 ASA 80
6	802156	Tuerca autofrenante 1/2" R/W zincada	36	802156	Tuerca autofrenante 1/2" R/W zincada
7	803305	Bulon cabeza exagonal G5 R/W 1/2 x 1-3/4" (z)	37	800202	Arandela lisa 1/2"
8	800201	Bulon cab. exag. R/W 1/2" x 1 1/4"	38	802906	Bulón Cab. Hexag. G5 RW 1/2" x 1 1/2" (D)
9	802156	Tuerca autofrenante 1/2" R/W zincada	39	805269	Conjunto barra cardánica
10	800510	Bulon cabeza exagonal R/W 5/8 x 1 3/4"	40	806395	Protector plastico barra cardanica
11	801074	Arandela lisa 5/8"	41	800581	Bulon cab. exag. 3/8" x 1"
12	801012	Arandela grower 5/8"	42	802540	Tuerca autofrenante 3/8"
13	800511	Tuerca exag. lisa R/W 5/8" (Vuelo chico)	43	800903	Tuerca autofrenante 5/8" R/W
14	019572	Conjunto caja	44	806852	Chaveta rectangular 10 X 14 X 56
15	021212	Conjunto sinfin inferior	45	800183	Tuerca común 3/8"
16	806497	Rodamiento FDECL 211 - 55	46	802289	Tornillo para paragolpes cabeza chata 3/8"
17	800582	Bulon cabeza exagonal R/W 3/8 x 1 1/4"	47	807821	Resorte tracción Transmisión delantera
18	801166	Arandela lisa 3/8"	48	017337	Arandela de sujeción Sinfín barredor
19	016255	Conjunto anclaje regulable	49	800723	Arandela presion 1/2"
20	803601	Bulón Cab. Hex. RW 3/4" x 3"	50	800201	Bulon cab. exag. R/W 1/2" x 1 1/4"
21	802926	Tuerca Autofrenante RW 3/4" Zincada			
22	805186	Cilindro acc. cuchillas 2 1/2" x 140			
23	800576	Codo 90° H 1/2" NPT x M 1/2" NPT			
24	802597	Bulón cab. exag. R/W 1/2" x 1"			
25	014968	Tapa de inspección caja ATAN			
26	808598	Kit cadena CRV 15-18			
27	021549	Conjunto soporte caja escuadra			
28	012270	Conj. Soldado estira cadena tubo desc.			
29	001066	Buje corto tira cadena			
30	801344	Aro seeger DIN 472 I: 52			

TUBO DE DESCARGA - Tramo Superior

N°	CODIGOS	DESCRIPCIÓN
1	024180	Conjunto soldado boca de descarga
	019628	Conjunto soldado boca de descarga 18 TT
2	800724	Bulón cab. exag. R/W 1/2" x 6"
3	806497	Rodamiento FDECL 211 - 55
4	800357	Tueca castillo UNF 2"
5	806269	Resorte de compresión tubo de descarga
6	015699	Soporte superior Sinfin
7	800073	Tuerca exag. lisa Rw 1/2"
8	800581	Bulon cab. exag. 3/8" x 1"
9	800893	Chaveta partida 6 x 80 mm
10	016454	Conjunto pipeta
	021397	Conjunto pipeta 18 TT
11	803885	Bulon cabeza exagonal G5 R/W 1/2 X 5" Zincado
12	807641	Tuerca hex. RNF 1 5/8" x 12 h
	022281	Media tuerca registro sinfin inferior rosca izq. TT
13	016458	Tornillo registro sinfin vertical inferior
	021401	Tornillo registro sinfin vertical inferior 18TT
14	016457	Conjunto soporte alineacion
	021405	Conjunto soporte alienación 18TT
15	800073	Tuerca exag. lisa Rw 1/2"
16	806403	Rodamiento PEER UC212-60mm (HA 212 H)

N°	CODIGOS	DESCRIPCIÓN
17	018028	Tapa boca de descarga
	019636	Tapa boca de descarga 18TT
18	800062	Bulón cab. exag. R/W 1/4" x 1"
19	803495	Arandela lisa 1/4"
20	802447	Tuerca 1/4" autfrenante
21	018023	Conjunto prolongación boca de descarga
	019632	Conjunto prolongación boca de descarga 18 TT
22	800616	Bulón Cab. Hex. R/W 1/4" x 3/4"
23	800464	Reflector rectangular blanco 12 vol.
24	016086	Conjunto tubo interno inferior
	019658	Conjunto tubo interno inferior 18TT
25	014919	Conjunto sinfin inferior
	021212	Conjunto sinfin inferior 18TT
26	014973	Conjunto tubo de descarga inf.
	019591	Conjunto tubo de descarga inf. 18TT
27	800121	Alemite Recto 1/4" SAE Chico
28	807731	Tornillo allen c/ciln. 5/16" x 3/4"
29	807731	Kit de mangueras hidráulicas

ACOPLADO TOLVA AUTODESCARGABLE 18 / 22 y 26 TUBO DE DESCARGA - Tramo Superior

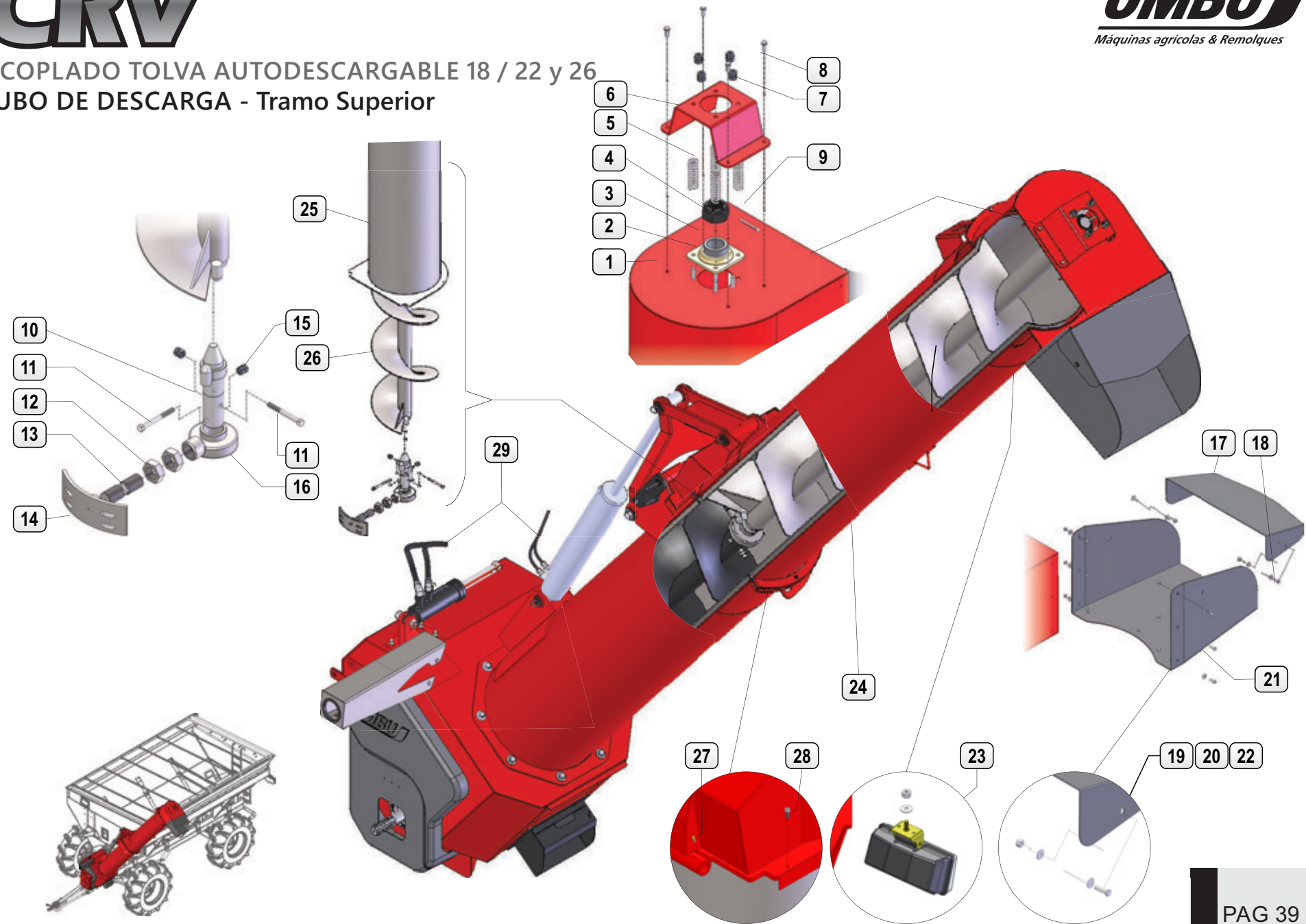

TUBO DE DESCARGA - Tramo Inferior

N°	CODIGOS	DESCRIPCIÓN
1	017636	Conjunto tijera superior
2	017946	Conjunto perno anclaje tijera
3	800124	Chaveta Partida 6 x 50 mm
4	801296	Arandela Lisa 1" (Esp.: 3/16") ØExt. 50mm
5	017607	Conjunto tijera inferior
	019699	Conjunto tijera inferior 18TT
6	016226	Conjunto toma cilindro superior
7	802597	Bulón cab. exag. R/W 1/2" x 1"
8	015767	Conjunto pivot tubo de descarga
	020896	Conjunto pivot tubo de descarga 18TT
9	803601	Tuerca Autofrenante RW 3/4" Zincada
10	018565	Buje interior casquillo
11	802926	Bulón Cab. Hex. RW 3/4" x 3"
12	016086	Conjunto tubo interno inferior
13	014919	Conjunto sinfin inferior
14	014973	Conjunto tubo de descarga inf.
	019591	Conjunto tubo de descarga inf. 18TT
15	806465	Cilindro 3,5" x 614
16	800121	Alemite Recto 1/4" SAE Chico

ACOPLADO TOLVA AUTODESCARGABLE 18 / 22 y 26 TUBO DE DESCARGA - Tramo Inferior

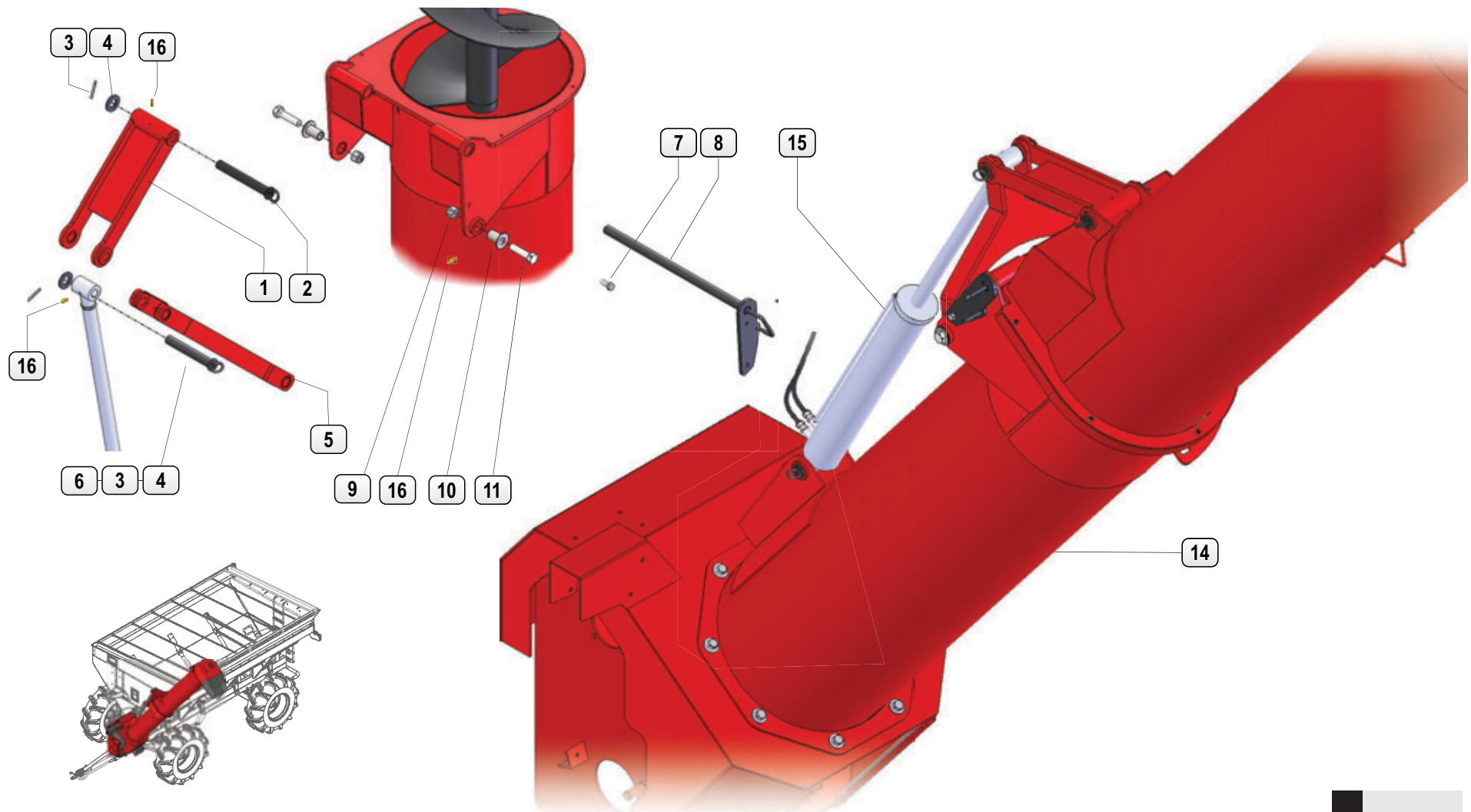

CONJUNTO PUENTE - SISTEMA DE GUILLOTINAS

N°	CODIGOS	DESCRIPCIÓN
1	802597	Bulón cabeza exagonal R/W 1/2" x 1"
2	016759	Tapa de inspeccion puente de contención
3	800202	Arandela lisa 1/2"
4	016736	Conjunto puente contención delantero
	021561	Conjunto puente contención delantero 18TT
5	016765	Conjunto puente de contención trasero
	023204	Conjunto puente de contención trasero 18TT
6	805201	Tuerca autofrenante G5 m-10 x 1.5 Zincado
7	801166	Arandela lisa 3/8"
8	808242	Bulon c. redonda c. cuad. M10 x 1.5 x 40 G5
9	010308	Brazo accionamiento cuchilla
10	000755	Buje cuchilla 13 mm
11	802156	Tuerca autofrenante 1/2" R/W zincada
12	015720	Placa terminacion exterior puente
13	805201	Tuerca autofrenante G5 M-10 x 1.5 Zincado
14	805200	Bulon c. redonda c. cuad. M10 x 1.5 x 25 G5
15	800723	Arandela presion 1/2"
16	016738	Conjunto soporte bancada central
17	800491	Bulon cab exag. RW 1/2" x 2"
18	806558	Fb211
19	010309	Brazo accionamiento cuchillas (3 perf.)
20	801074	Arandela lisa 5/8"

N°	CODIGOS	DESCRIPCIÓN
21	801012	Arandela grower 5/8"
22	800511	Tuerca exag. lisa R/W 5/8" (Vuelo chico)
23	010307	Brazo control de apertura
24	800725	Bulón cab. exag. R/W 5/8" x 2"
25	800201	Bulon cab. exag. R/W 1/2" x 1 1/4"
26	017424	Tapa trasera puente
27	802156	Tuerca autofrenante 1/2" R/W zincada
28	800581	Bulon cab. exag. 3/8" x 1"
29	800183	Tuerca exag. lisa 3/8"

CRV

ACOPLADO TOLVA AUTODESCARGABLE 18 / 22 y 26
CONJUNTO PUENTE - SISTEMA DE GUILLOTINAS

OMBU
Máquinas agrícolas & Remolques

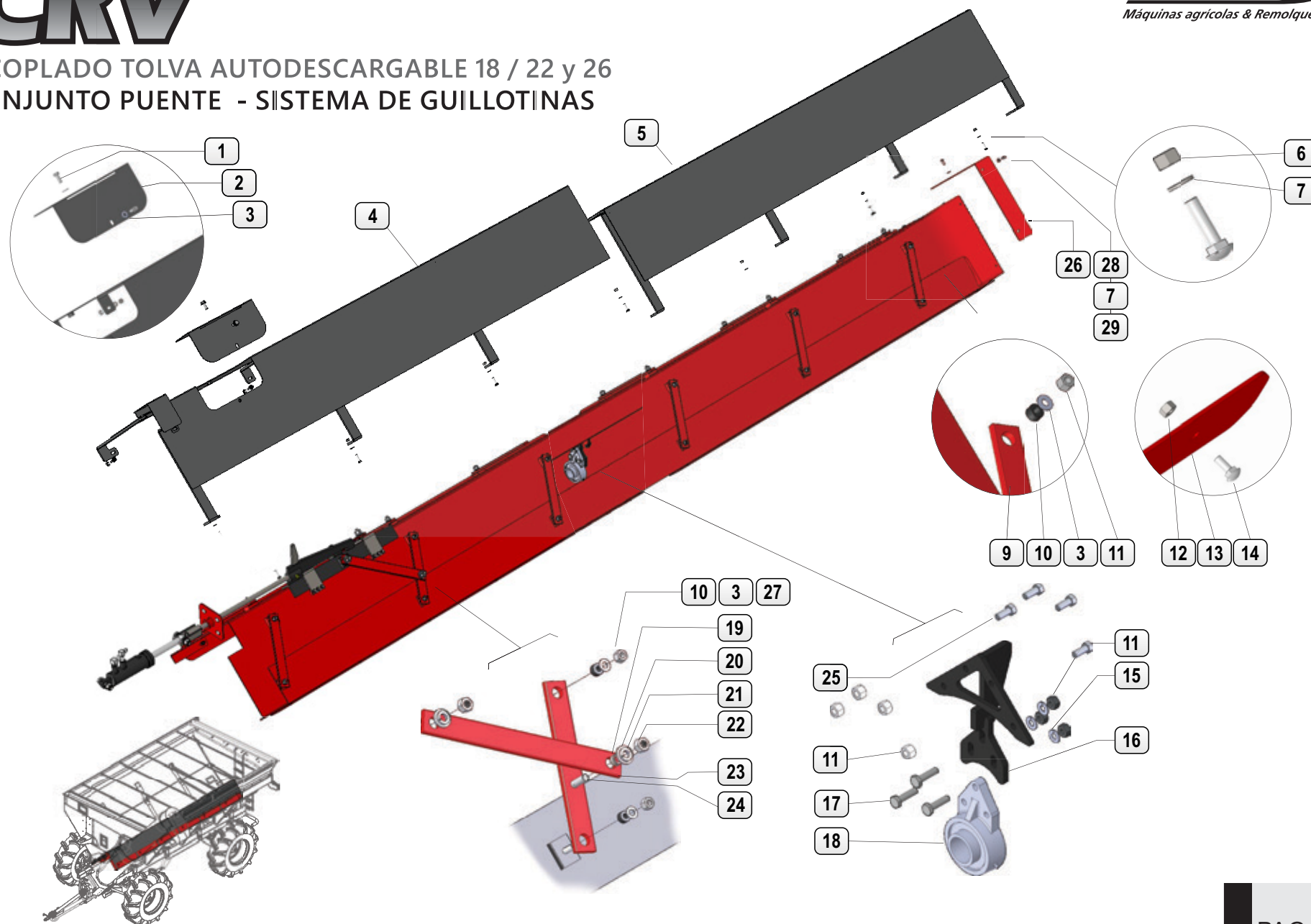

CONJUNTO PUENTE - SISTEMA DE GUILLOTINAS

N°	CODIGOS	DESCRIPCIÓN
1	805186	Cilindro acc. cuchillas 2 1/2" x 140
2	800576	Codo 90° H 1/2" NPT x M 1/2" NPT
3	803767	Codo 90° "L" M=3/4" UNF Jic x M=1/2" NTP
4	803601	Bulón Cab. Hex. RW 3/4" x 3"
5	800888	Arandela lisa 3/4"
6	802926	Tuerca Autofrenante RW 3/4" Zincada
7	803298	Bulón cab. exag. G5 R/W 3/4" x 3 1/2"
8	800888	Arandela lisa 3/4"
9	000764	Conjunto toma cilindro cuchilla
10	802926	Tuerca Autofrenante RW 3/4" Zincada
11	803143	Bulon cabeza redonda cuello cuadrado 3/8 x 1"
12	015706	Conjunto guia vástago
13	802540	Tuerca autofrenante 3/8"
14	011327	Vástago toma cilindro
15	802156	Tuerca autofrenante 1/2" R/W zincada
16	802794	Bulon cabeza exagonal G5 R/W 1/2 x 1-3/4" (zincado)
17	011325	Conjunto patin
18	800017	Arandela presion 3/8"
19	801243	Bulón cabeza exagonal R/W 3/8 x 3/4"
20	000757	Guía accionamiento cuchillas
21	010307	Brazo control de apertura
22	011169	Conjunto brazo accionamiento cuchilla (3 perf.)

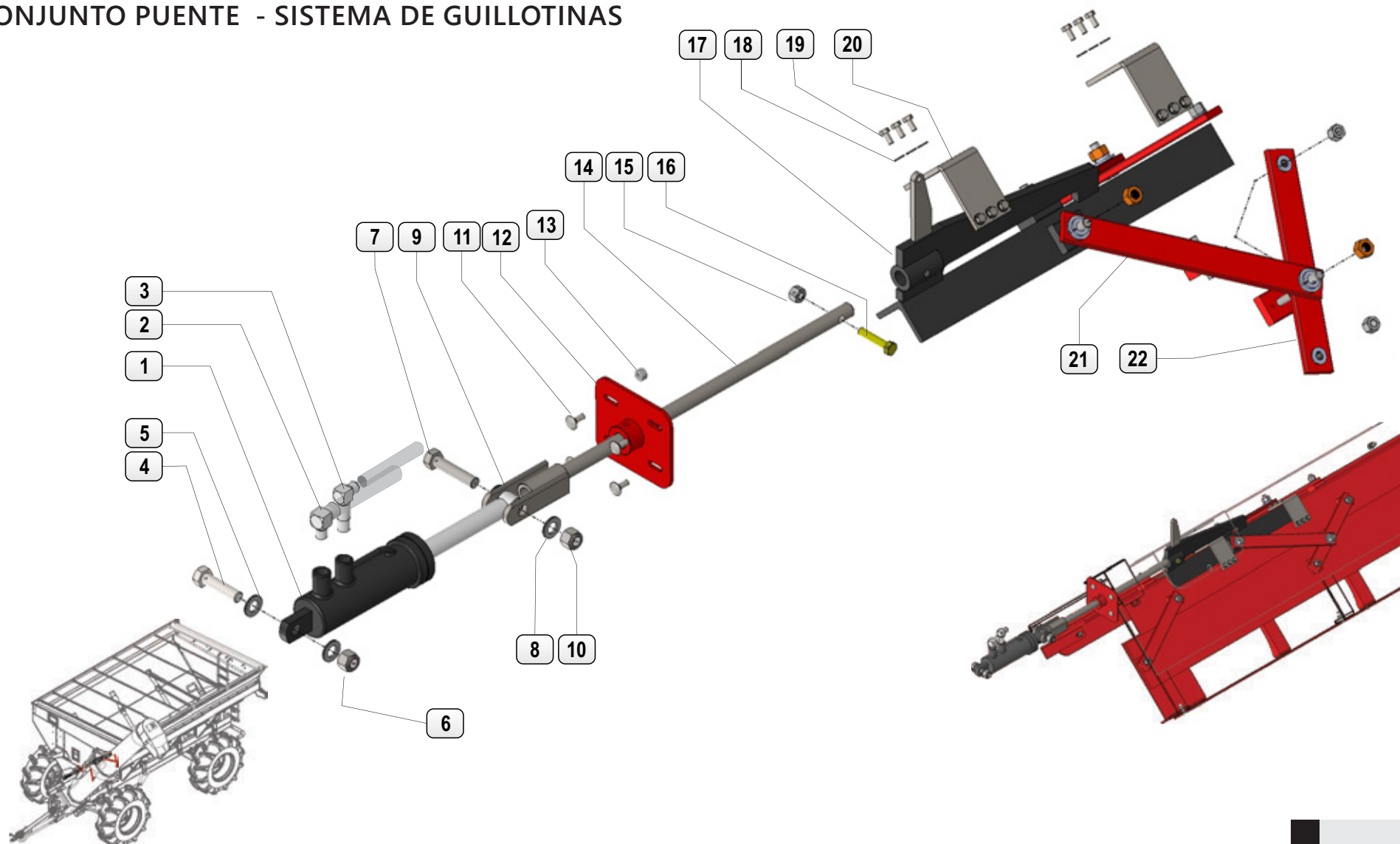

BANDEJA DE FONDO - SINFINES

N°	CODIGOS	DESCRIPCIÓN
1	015804	Conjunto Fondo rebatible
	020952	Conjunto Fondo rebatible 18TT
2	015795	Conjunto puerta fondo rebatible
3	800903	Tuerca autofrenante 5/8" R/W
4	015810	Conjunto registro puertas
5	800510	Bulon cabeza hexagonal R/W 5/8" x 1 3/4"
6	800511	Tuerca exag. lisa R/W 5/8" (Vuelo chico)
7	015868	Conjunto sinfín delantero
	022841	Conjunto sinfín delantero 18TT
8	015872	Conjunto sinfin horizontal trasero
	022816	Conjunto sinfin horizontal trasero 18TT
9	015859	Perno Ø 15.88 L: 124
10	023699	Perno Ø 15.88 L: 167
11	015830	Conjunto manija apertura puertas fondo
12	808632	Aro seeger 16 x 1 DIN 471
13	015832	Conjunto barra de accionamiento
14	015821	Conjunto de bielas fondo
15	015852	Perno Ø 15.88 L: 192
16	805201	Tuerca autofrenante G5 M10 x 1.5 zincado
17	801166	Arandela lisa 3/8"

N°	CODIGOS	DESCRIPCIÓN
18	800201	Placa terminacion exterior puente
	021080	Placa terminacion exterior puente 18TT
19	805200	Bulon c. redonda c. cuad. M10 x 1.5 x 25 G5
20	808242	Bulon c. redonda c. cuad. M10 x 1.5 x 40 G5

CRV

ACOPLADO TOLVA AUTODESCARGABLE 18* / 22 y 26 BANDEJA DE FONDO - SINFINES

OMBU
Máquinas agrícolas & Remolques

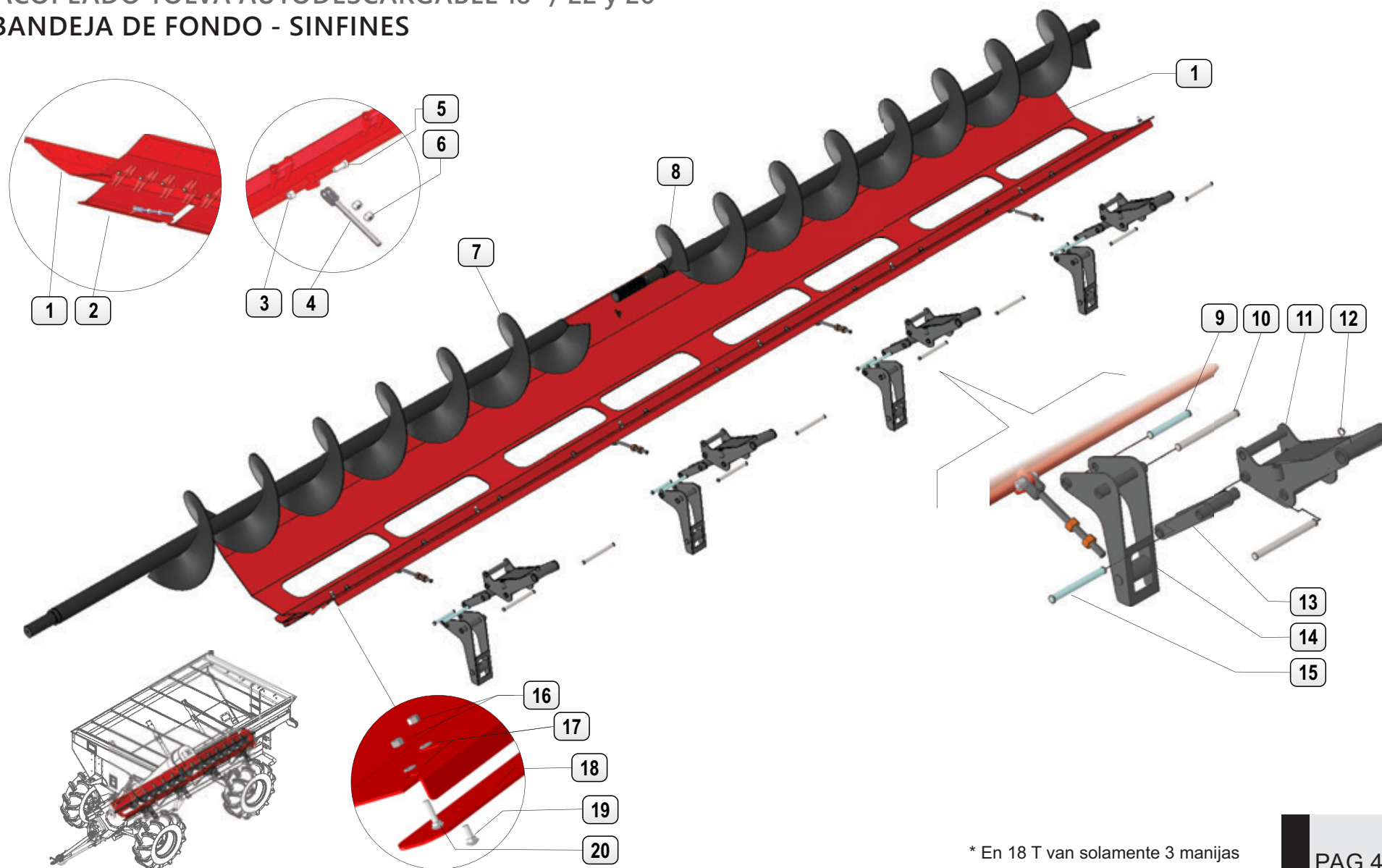

* En 18 T van solamente 3 manijas

TREN DELANTERO

N°	CODIGOS	DESCRIPCIÓN
1	026260	Conjunto enganche nuevo
2	800638	Gato
3	025018	Conjunto lanza secundaria
4	023297	Conjunto lanza primaria
5	001263	Perno articulación lanza
6	800121	Alemite Recto 1/4" SAE Chico
7	001265	Buje casquillo articulación
8	800757	Tuerca Castillo UNF 1 1/2"
9	804806	Bulón toma barra de dirección
10	800069	Tuerca Castillo UNF 1"
11	800661	Chaveta Partida 5 x 50 mm
12	801296	Arandela Lisa 1" (Esp.: 3/16") ØExt. 50mm
13	801909	Conjunto barra de dirección
14	002963	Perno pivoteo punta de eje
15	005570	Buje superior pivoteo punta de eje
16	023303	Conjunto eje delantero soldado - CRV
17	005569	Buje inferior pivoteo punta de eje
18	007330	Tapa porta crapodina
19	800664	Tueca castillo UNF 1 3/4"
20	800249	Chaveta partida 5 x 80
21	800799	Tuerca Hexagonal 1" Vuelo Chico
22	801048	Arandela Presión 1"

N°	CODIGOS	DESCRIPCIÓN
23	804320	Bulón cab. exag. G.5 R/W 1" x 2 1/2"
24	802651	Bulón tensor G.5 UNF 7/8" x 6" cementado
25	023338	Barra estabilizadora
26	800239	Arandela presión 7/8"
27	800241	Tuerca hexagonal lisa UNF 7/8" Grado 5
28	800664	Tueca castillo UNF 1 3/4"
29	001162	Perno toma lanza
30	002962	Perno pivoteo balancin
31	800358	Tuerca para maza M-B- 22 x 1,5 MB (Exagonal 27)
32	802888	Cubierta 24.5 x 32" x 12 Telas
33	800483	Llanta 21 x 32
34	023309	Conjunto punta de eje derecha CRV
35	023310	Conjunto punta de eje izquierda CRV
36	023317	Conjunto taco suplemento balanza
37	800662	Chaveta partida 5 x 70mm
38	809118	Resorte de amortiguación
39	026111	Chaveta partida 5 x 70mm
40	001164	Buje casquillo pivoteo lanza
41	002961	Buje pivoteo balancin
42	023294	Conjunto balancin tren delantero
43	023303	Conjunto eje delantero soldado

ACOPLADO TOLVA AUTODESCARGABLE 18 / 22 y 26 TREN DELANTERO

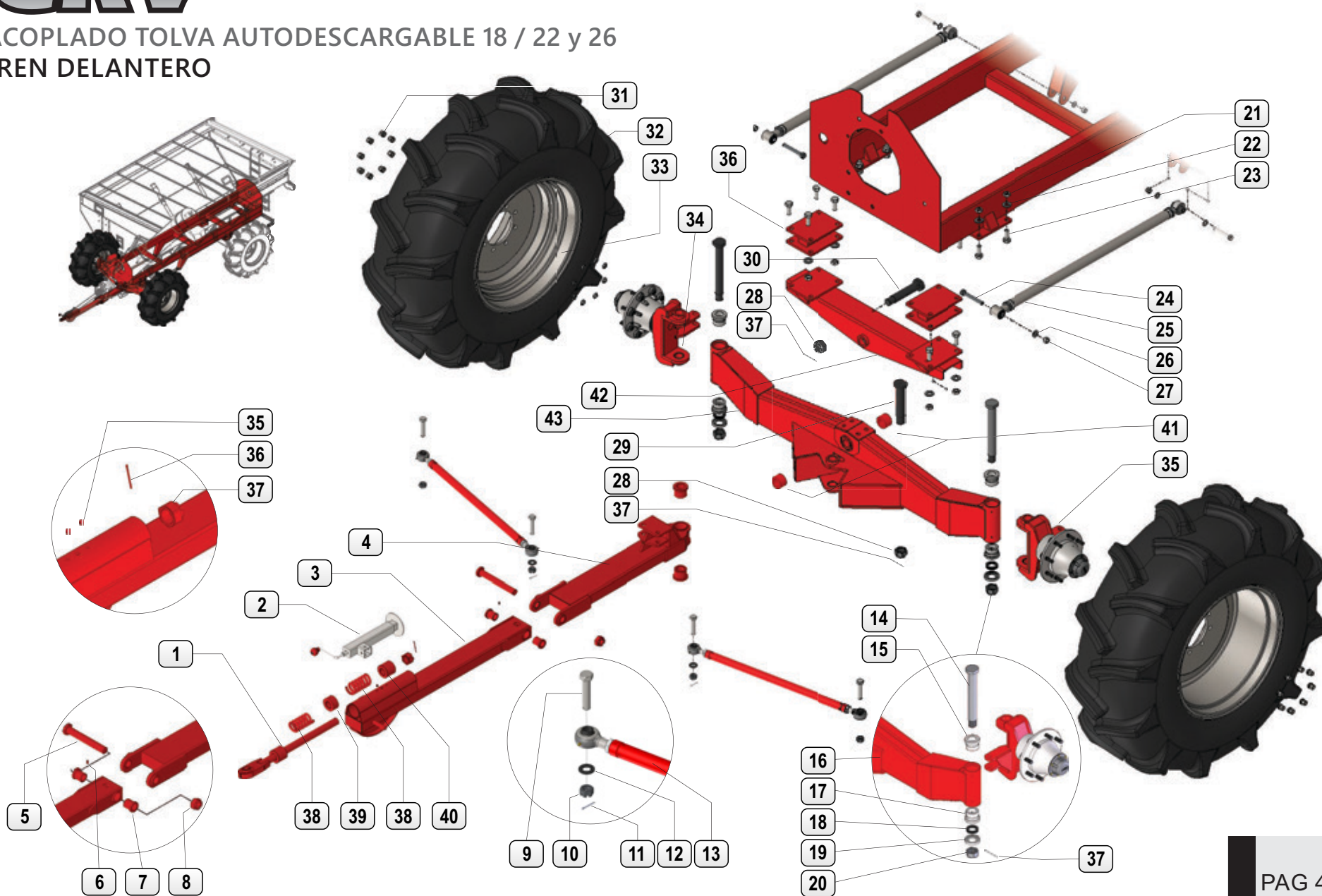

N°	CODIGOS	DESCRIPCIÓN
1	800817	Cubierta 24.5 x 32"
2	019115	Conjunto armado punta de eje desmontable
	014776	Conjunto armado punta de eje desmontable 26TT
3	014796	Conjunto chasis 22-26 Tn
	020946	Conjunto chasis 18 Tn
4	014785	Conjunto eje trasero CRV (Soldado)
5	800619	Bulón Cabeza Hexagonal 1" x 2 1/2"
6	801048	Arandela Presión 1"

CRV

ACOPLADO TOLVA AUTODESCARGABLE 18 / 22 y 26
TREN TRASERO

OMBU
Máquinas agrícolas & Remolques

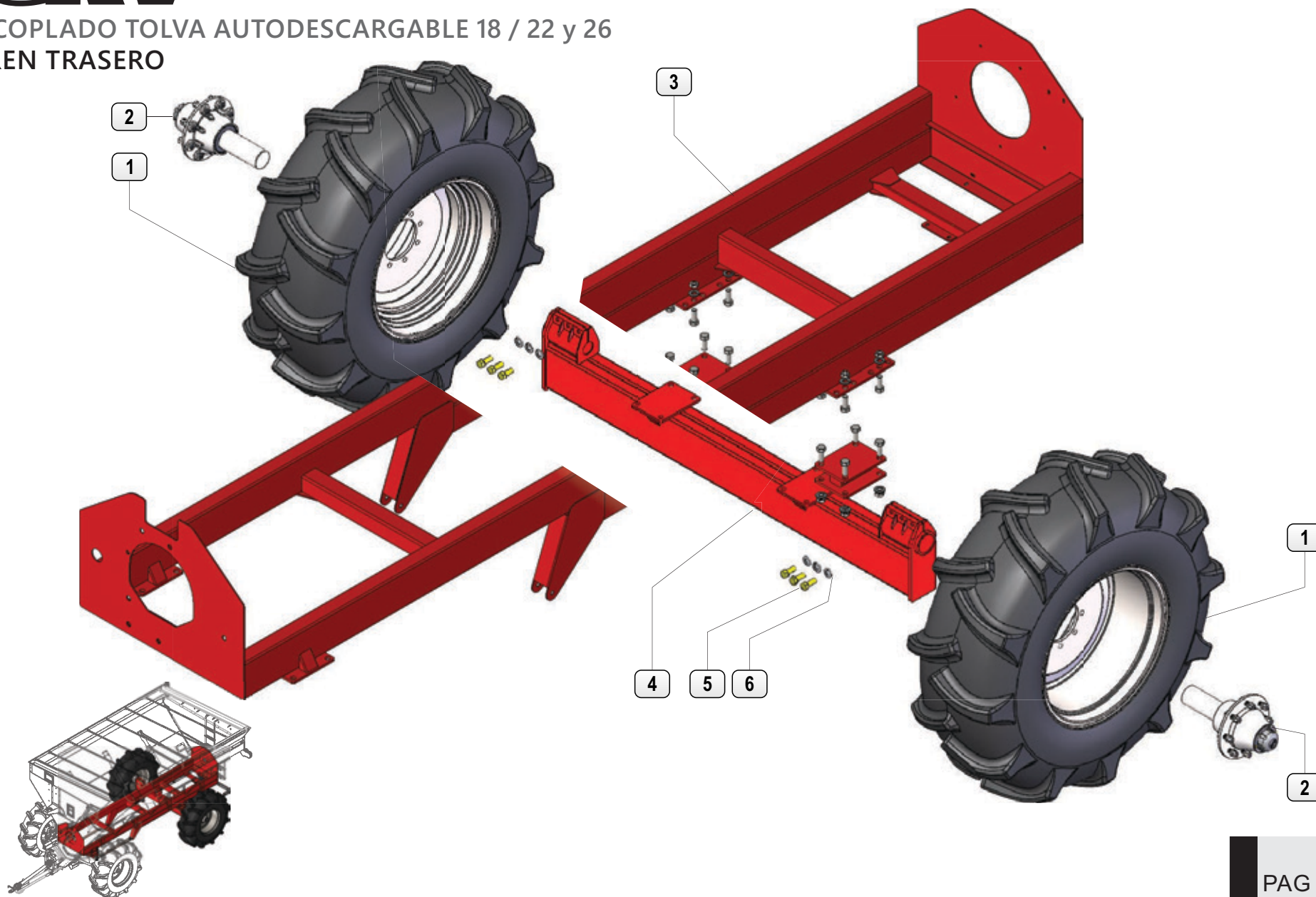

PUNTAS DE EJE DELANTERA Y TRASERA DESMONTABLE

N°	CODIGOS	DESCRIPCIÓN
1	800616	Bulón Cab. Hex. R/W 1/4" x 3/4"
2	800063	Arandela Presión 1/4"
3	807010	Tapa de maza grande
4	800249	Chaveta partida 5 x 80
5	800357	Tuerca castillo UNF 2"
	805562	Tuerca punta de eje 26TT
6	802481	Junta para maza
	805563	Aro seguro punta de eje 26TT
7	800890	Arandela lisa 2"
	805561	Aro de rozamiento 26TT
8	800458	Rodamiento cónico 32213
	806271	Rodamiento HM 518445 - 26TT
9	001174	Maza
	023356	Maza trasera tolva de 26TT
10	800460	Rodamiento cónico 32216
	806271	Rodamiento HM 518410 26TT
11	800824	Reten SAV 6076
	802834	Reten SAV 6766 26TT
12	800960	Bulon M22 x 1,5 x 80 mm cabeza fresada cuello estriado
13	023309	Conjunto punta de eje

N°	CODIGOS	DESCRIPCIÓN
14	004609	Punta de Eje Desmontable
	011320	Punta de Eje Desmontable 26TT
15	800677	Arandela presion conica MB 22mm
16	800358	Tuerca para maza M-B- 22 x 1,5 MB (Exagonal 27)

ACOPLADO TOLVA AUTODESCARGABLE 18 / 22 y 26 PUNTAS DE EJE DELANTERA Y TRASERA DESMONTABLE

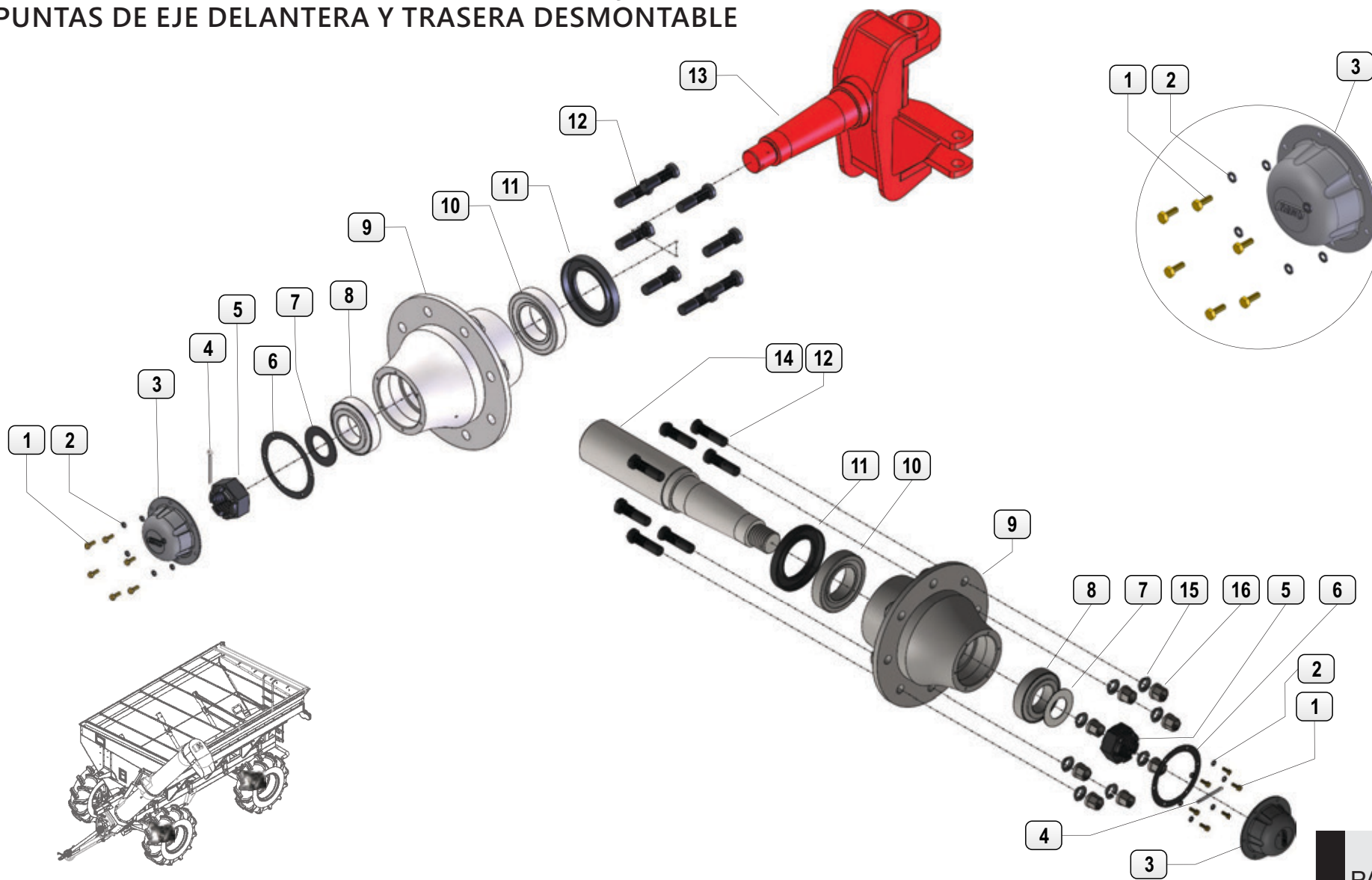

N°	CODIGOS	DESCRIPCIÓN
1	800072	Bulon cabeza exagonal RW 1/2 x 1 3/4"
2	800202	Arandela lisa 1/2"
3	015730	Conjunto paragolpes
4	802156	Tuerca autofrenante 1/2" R/W zincada
5	015923	Placa toma bancada
6	800490	Bulón Cab. Hexag. RW 1/2" x 1 1/2"
7	806497	RODAMIENTO FDECL 211 - 55
8	800581	Bulon cab. exag. 3/8" x 1"
9	807057	Conjunto Faro trasero
10	807636	Kit de instalación eléctrica
11	015631	Conjunto escalera
	020894	Conjunto escalera 18TT
12	802540	Tuerca autofrenante 3/8"
13	018764	Conjunto horquilla anclaje barral manija

CRV

ACOPLADO TOLVA AUTODESCARGABLE 18 / 22 y 26 SECCIÓN TRASERA

OMBU
Máquinas agrícolas & Remolques

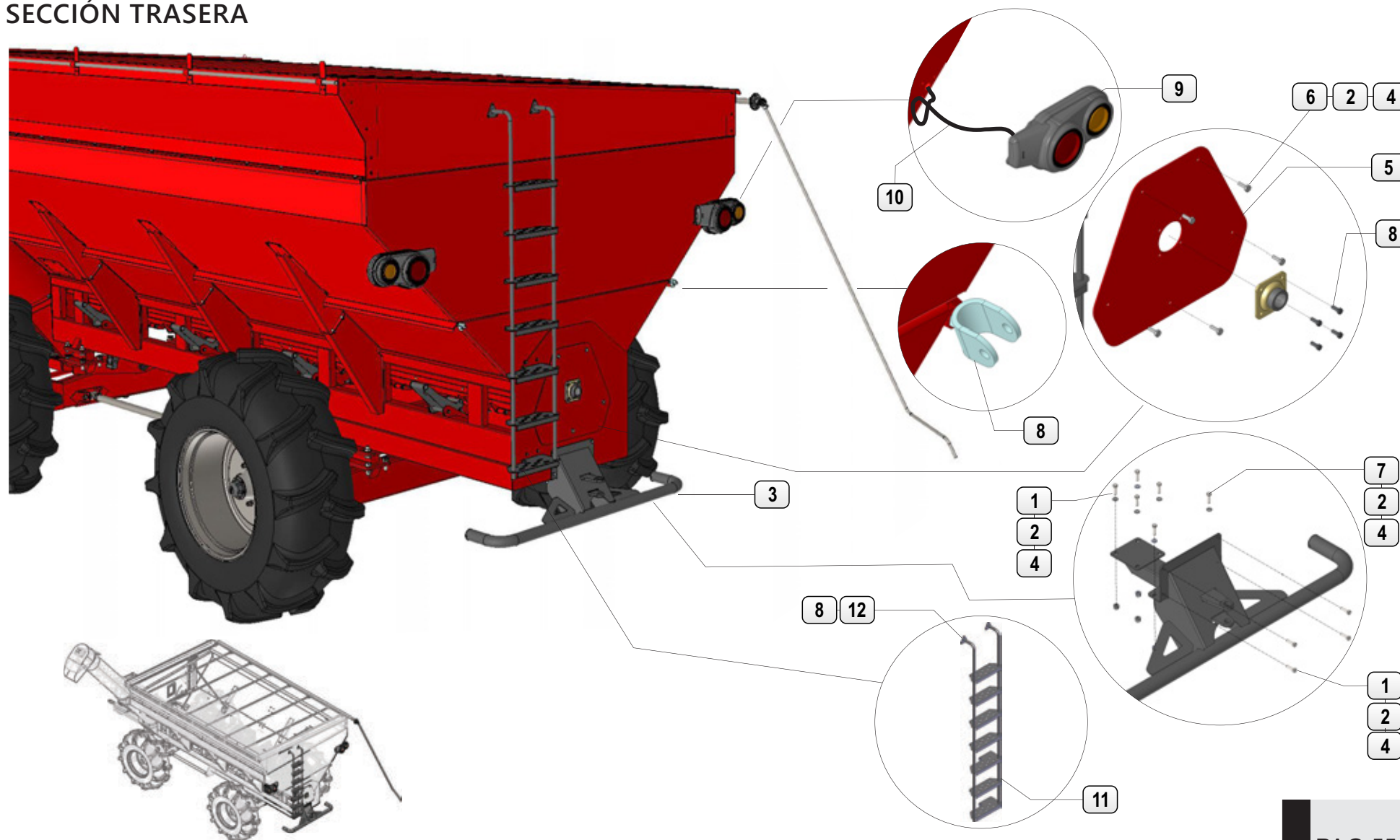

COBERTURA DE LONA Y BANDEJA SUPERIOR

N°	CODIGOS	DESCRIPCIÓN	N°	CODIGOS	DESCRIPCIÓN
1	016821	Placa visor grande		018187	Frente cobertura sin visor 26 TT
2	020271	Conjunto marco superior delantero	17	020900	Conjunto escalera interna 18 TT
3	015256	Conjunto frente cobertura con visor		016789	Conjunto escalera interna
	018181	Conjunto frente cobertura con visor 26TT	18	015631	Conjunto escalera Atan
4	016367	Conjunto rienda superior	19	000811	Soporte caño lona
5	020964	Conjunto lateral cobertura bajo 18TT	20	016926	Caño fijación lona
	015251	Conjunto lateral cobertura bajo 22TT	21	807134	Lona protectora
	018186	Conjunto lateral cobertura bajo 26TT	22	803306	Bulón cab. exag. R/W 3/8" x 3/4" - G5
6	802540	Tuerca autofrenante 3/8"	23	802540	Tuerca Autof. RW 3/8"
7	000887	Buje corto bisagra	24	802156	Tuerca autofrenante 1/2" R/W zincada
8	801157	Bulón cab. exag. R/W 3/8" x 2 1/2"	25	015625	Enganche superior para arco cobertura
9	015626	Enganche inferior para arco cobertura	26	802896	Bulón Cabeza Hexagonal G5 R/W de 1/2" x 1 1/4" (Dorado)
10	016925	Conjunto carretel 22-26 TT	27	800581	Bulon cab. exag. 3/8" x 1"
	021032	Conjunto carretel 18 TT	28	800202	Arandela lisa 1/2"
11	805201	Tuerca autofrenante G5 M-10 x 1.5 Zincado	29	020967	Conjunto lateral cobertura alto 18 TT
12	801166	Arandela lisa 3/8"		015253	Conjunto lateral cobertura alto 22 TT
13	016928	Conjunto carretel Brazo inferior		018180	Conjunto lateral cobertura alto 26 TT
14	805200	Bulon c. redonda c. cuad. M10 x 1.5 x 25 G5			
15	017948	Marco superior trasero 22-26 TT			
	021029	Marco superior trasero 18 TT			
16	02976	Frente cobertura sin visor 18 TT			
	015261	Frente cobertura sin visor 22 TT			

CRV

OMBU
Máquinas agrícolas & Remolques

ACOPLADO TOLVA AUTODESCARGABLE 18 / 22 y 26 COBERTURA DE LONA Y BANDEJA SUPERIOR

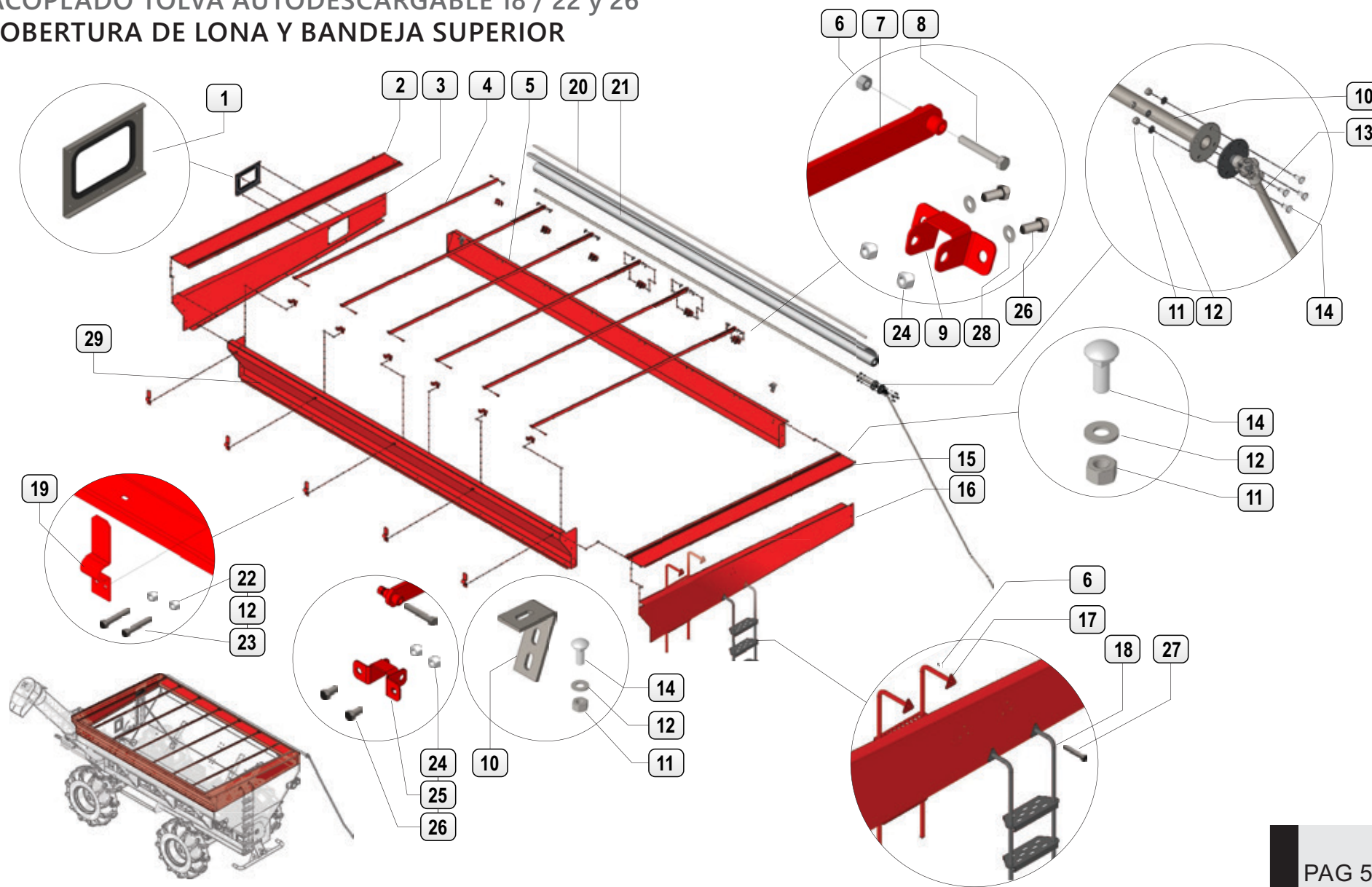

N°	CODIGOS	DESCRIPCIÓN
1	020362	Ménsula soporte tanque de agua
2	020436	Caño refuerzo p/tanque de agua
3	020434	Suncho pa/tanque de agua
4	807188	Tanque 33 lts. (soplado) sin suncho c/dispenser
5	807646	Cajón herramientas plástico 450 x 510 x 640 (10 Kg.)
6	020135	Lateral izq. soporte cajon de herramientas
7	802896	Bulón Cabeza Hexagonal G5 R/W de 1/2" x 1 1/4" (Dorado)
8	807707	Bulón Cabeza Hexagonal FLANGE M10 x 1,5 x 80 G10.9
9	802900	Bulón Cabeza Hexagonal G5 R/W de 1/2" x 1" (Dorado)
10	800799	Tuerca Hexagonal 1" Vuelo chico
11	801048	Arandela Presión 1"
12	804320	Bulón Cabeza Hexagonal G5 R/W de 1" x 2 1/2"
13	808135	Balanza tolva 2 ejes CRV
14	800202	Arandela Lisa de 1/2"
15	802156	Tuerca Autofrenante 1/2" RW Zincado
16	807718	Tuerca hexagonal FLANGE M10 x 1.5 P/Bulón 10.9

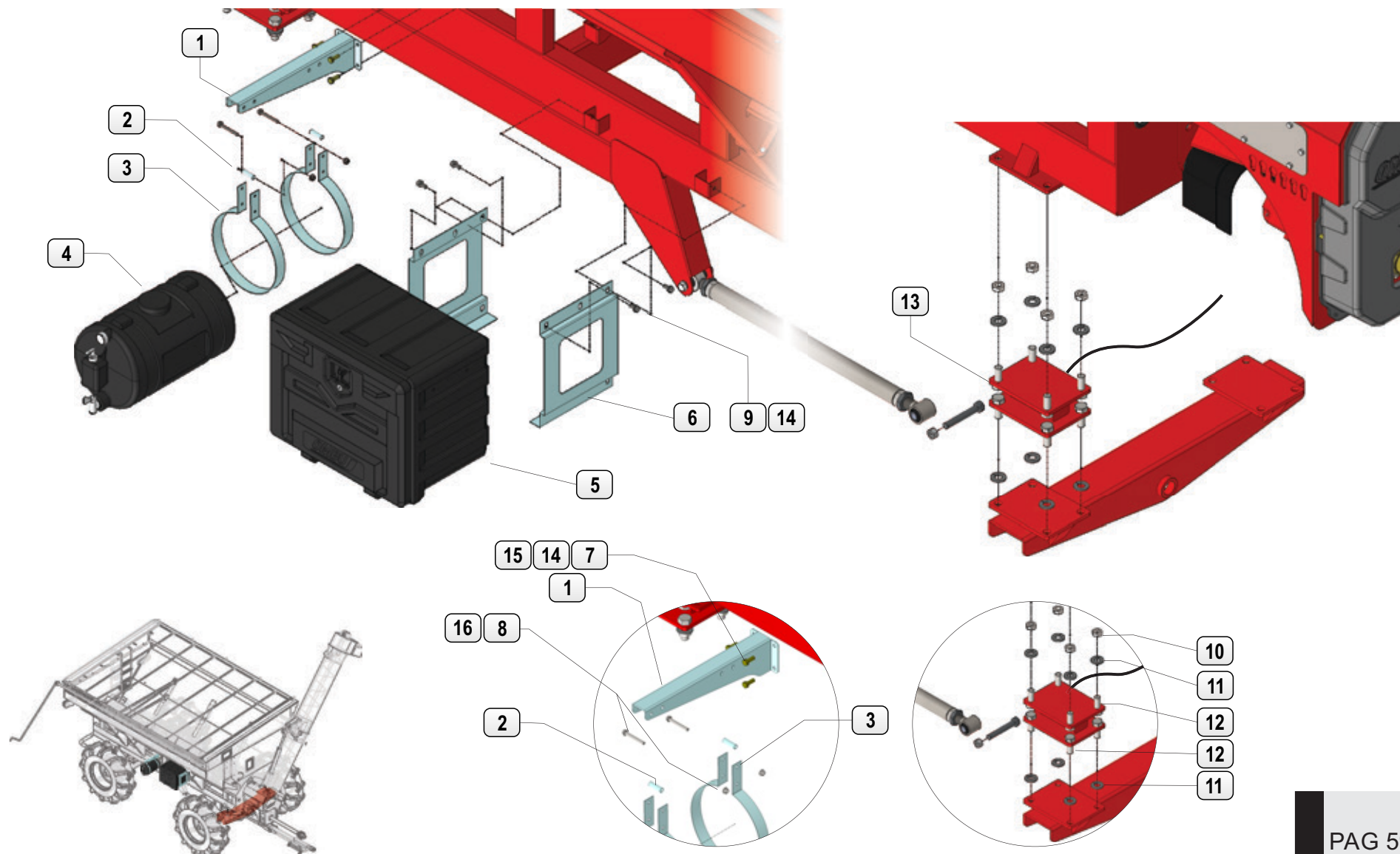

Para realizar una correcta alineación de las cubiertas, lo primero que se debe hacer, es centrar la lanza de tiro. Para ello, las dos cotas "A" deben ser iguales.

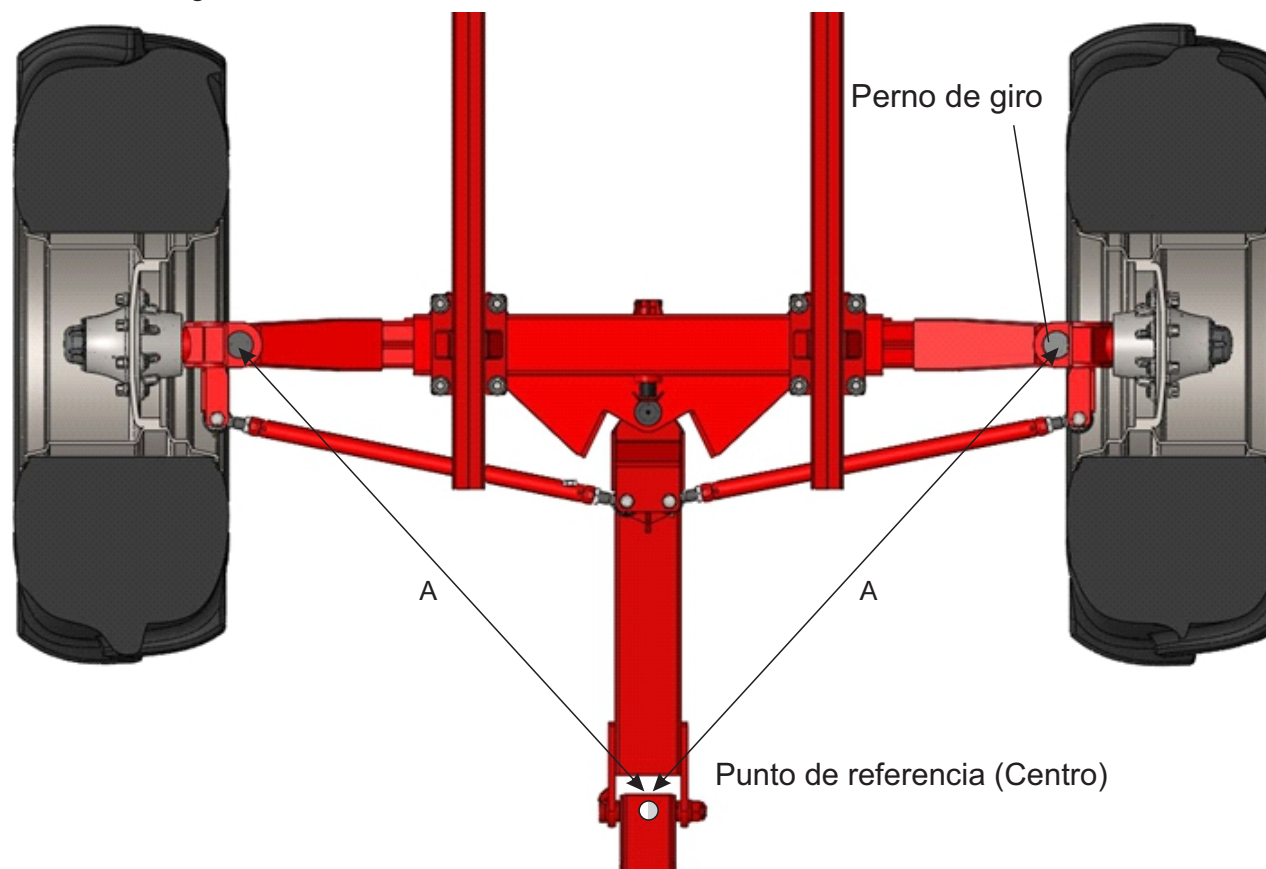

Para ello, debemos regularlas por medio de las barras de dirección y tener en cuenta las dimensiones que se detallan en las cotas "B" y "C"
El siguiente paso es, conseguir que las partes delanteras de las cubiertas tengan una leve inclinación hacia la lanza de tiro.

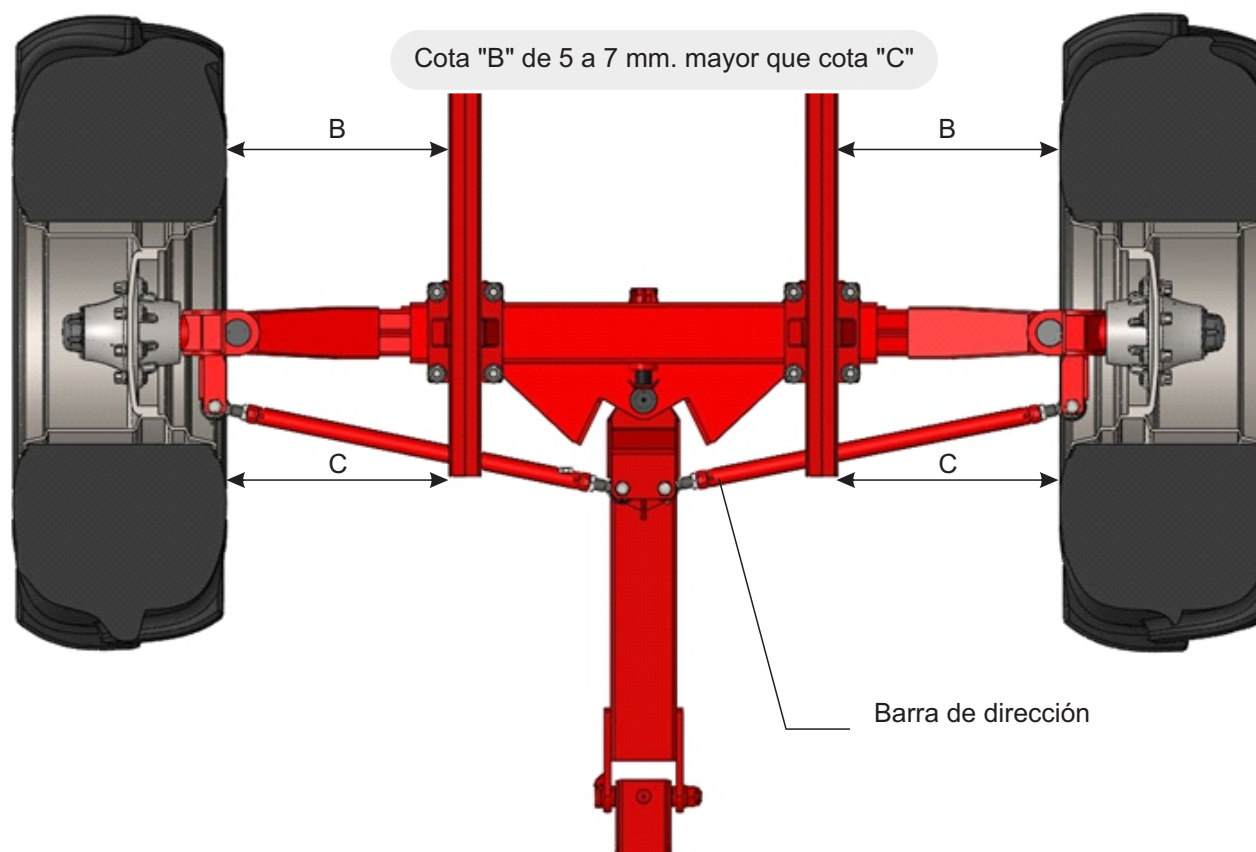

MANTENIMIENTO

Tabla: Frecuencia de mantenimiento periódico	
MANTENIMIENTO	Diarias
	Reapretar bulonería de ruedas y ejes todos los días durante la primera semana de trabajo.
	Reapriete el rodamiento del tubo de descarga superior
	Limpiar el cereal acumulado en los sinfines, barredores y en la guillotina con aire a presión.
	Extraer por las tapas de descarga y por el fondo.
	Controlar las trabas de seguridad de todos los pernos.
	Verificar el funcionamiento del freno y del embrague del tractor. Controlar, además, la barra de tiro.
	Observe las condiciones del protector de la barra de mando
Semanales	
Quitar los fusibles de las bridas de la barra de mando y controlar su estado	
Controlar el nivel de aceite hidráulico del depósito del tractor	

Tabla: Frecuencia de mantenimiento periódico

MANTENIMIENTO

Mensuales

Reapretar buhonería de ruedas y rodamiento del tubo de descarga

Verificar si existen pérdidas de grasa lubricante en los retenes de las mazas de las ruedas

Controlar los rodamientos que están en contacto con el cereal, sobretodo el de unión de sinfines.

Revisar la caja de transmisión, pérdidas de aceite, etc.

Reponer los fusibles del safe de la barra de mando

Anuales

Verificar si existe alabeo o ruidos en las mazas durante el giro de la rueda.

Controlar el estado de las cadenas a rodillos de la transmisión y el desgaste de los engranajes.

Observar el desgaste de las alas de los sinfines de descarga y barredores

Reapretar y controlar todos los bulones de mazas y rodamientos.

Observar el desgaste del tubo de descarga y fondo rebatible

Revisar el estado de los rodamientos de sin fines

Revisar el desgaste y lubricación de pernos y rótula de dirección

PROBLEMA	POSIBLE CAUSA	POSIBLE SOLUCIÓN
Los cilindros hidráulicos no se accionan	Los acoples rápidos no coinciden con los del tractor Falta de presión en circuito hidráulico	Cambie los acoples hidráulicos y hermanelos con los del tractor Revise la bomba hidráulica del tractor y regule la presión necesaria.
El cilindro hidráulico del tubo de descarga se acciona en forma muy lenta	Las Válvulas de retención están tapadas o rotas	Pruebe conectar las mangueras directamente con el cilindro, si el cilindro funciona correctamente, limpie o cambie las válvulas de retención y vuelva a colocarlas.
El marcador de apertura de la válvula guillotina no se acciona	El sistema mecánico de movimiento de la esfera se ha dañado	Repárelo, cambie sus piezas llamando a repuestos y pidiendo los mismos, según indicación del manual
El marcador de apertura de la guillotina se acciona pero esta no se abre.	Se cortó el bulón fusible de unión entre el bástago y el buje	Cambielo por uno nuevo.

PROBLEMAS Y SOLUCIONES

PROBLEMA	POSIBLE CAUSA	POSIBLE SOLUCIÓN
Las ruedas del tren delantero van hacia afuera al marchar	Tren delantero desalineado	Verificar pasos de alineación en la Página X de este manual.
Los sin fines no giran	Se desconectó la toma de fuerza del tractor	Verificar el correcto acople de la misma.
Los sin fines no giran, porque se cortó el tornillo fusible de barra cardánica.	La tolva arrancó con la guillotina abierta y los sin fines cargados El cereal está muy húmedo	Vacíe el sistema de descarga y cambie los tornillos de zafe. Trabajar con la válvula guillotina abierta hasta la mitad.
El sin fin del tubo de descarga golpea.	Sin fin descentrado	Regule la posición del mismo mediante el tornillos de sujeción del rodamiento, en la zona de quiebre del tubo de descarga.
Los neumáticos de la tolva producen mucha compactación	Excesiva presión de inflado en los neumáticos	Verificar que la misma estén entre 28 -32 Psi

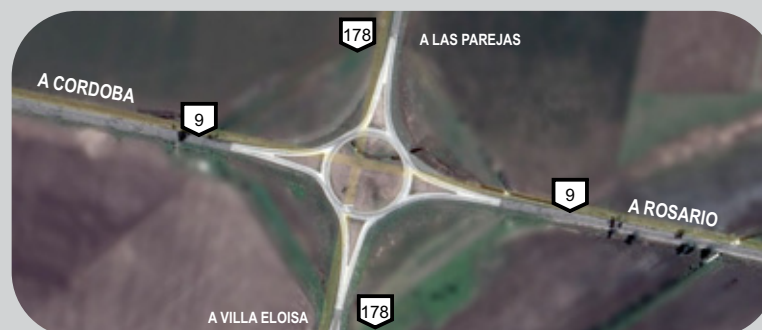

IMPORTANTE: Para solicitar repuestos debe comunicarse con el Responsable de Repuestos en nuestra fabrica a los telefonos:

Fábrica: (54)-(03471)-471027 lineas rotativas

e-mail: info@maquinasombu.com.ar

0 800 888 OMBU (6628)

www.maquinasombu.com.ar

Se deberá indicar el Modelo y Numero de serie del equipo, grabado en la placa identificatoria ubicada en el lateral derecho trasero de la caja, y solicitar el o los elementos según el numero de pieza que figura en el siguiente catalogo de piezas y repuestos.

OMBU

Máquinas agrícolas & Remolques

OMBU

0800 888 OMBU
WWW.MAQUINASOMBU.COM.AR

LAS PAREJAS - SANTA FE | INDUSTRIA ARGENTINA

pi D.i. Pablo de la Fuente



Administración: Calle 10 N° 808 - C.P. 2505 - Las Parejas - Santa Fe - Argentina

Telefono y fax (54) (03471) 471027 lineas rotativas - 0 800 888 OMBU (6628)

info@maquinasombu.com.ar - www.maquinasombu.com.ar